



**ЦДС** ЧЕРНАЯ РЕЧКА  
квартал бизнес-класса

Корпуса 6,7,8



# О КОМПАНИИ

ЦДС — это компания решений для жизни. Более 20 лет мы проектируем, строим, продаем и обслуживаем доступное жилье и окружающую инфраструктуру в соответствии с собственными высокими стандартами качества. Сегодня Группа ЦДС — одна из крупнейших строительных компаний Санкт-Петербурга и один из лидеров строительного рынка России.

Нашу работу направляет простое, но очень важное стремление — создавать дома, в которые всегда хочется возвращаться.

Наша миссия — делать решение квартирного вопроса доступным здесь и сейчас.

Мы стремимся, чтобы все наши проекты становились гармоничной средой, в которой вы будете радоваться каждому дню, развиваться, чувствовать себя уверенно и делать то, что по-настоящему важно.



Конкурс Urban Awards 2021.  
Лучший проект КОТ Санкт-Петербурга и Ленинградской области.



«Лидер строительного качества»,  
национальный конкурс «Стройма-  
стер 2021»



«Самая клиентоориентированная  
девелоперская компания»,  
национальный конкурс CREDO 2020

**ЦДС — мы строим для жизни**



**ЦДС** СТРОИМ  
ДЛЯ ЖИЗНИ

**22**

года на рынке недвижимости. ЦДС — одна из самых опытных строительных компаний Санкт-Петербурга.

**141**

построенный жилой дом. Общий объем введенных нами площадей превышает 4,5 млн м<sup>2</sup>.

**5 900**

тыс. м<sup>2</sup> — составляет земельный банк ЦДС для реализации перспективных проектов.

**77 000**

счастливых семей доверяют нам — они уже живут в домах ЦДС.

# ИДЕЯ ПРОЕКТА

Мы предлагаем вам место особой ценности. Таких просторных земельных участков вблизи исторического центра уже почти не осталось. Пожалуй, ЦДС «Чёрная Речка» — единственный в своем роде проект по набору уникальных характеристик — целый микрорайон с мультифункциональной средой для жизни и отдыха.

В основе концепции проекта — идея приватности и защищенности. Она нашла отражение в особенной посадке зданий: каждый из девяти жилых корпусов имеет собственное пространство двора, но при этом все дома вписаны в единый контекст и связаны удобной проезжей аллеей.



ст. м. «Лесная»

чёрная речка

Красногвардейский пер.

Вазаский пер.

Белоостровская ул.

← ст. м. «Чёрная речка»  
Кантемировская ул. →  
↙ Выборгская наб.







- На плане:**
- Зона отдыха
  - Спортивная площадка
  - Игровая площадка
  - Гостевая парковка
  - Детский сад
  - Школа

\*КОРПУСА 2 И 3 ОБЪЕДИНЕНЫ ПОДЗЕМНЫМ ПАРКИНГОМ И ЯВЛЯЮТСЯ ОДНИМ ДОМОМ СО СКВОЗНОЙ НУМЕРАЦИЕЙ КВАРТИР И ПАРАДНЫХ  
\*КОРПУСА 6, 7 И 8 ОБЪЕДИНЕНЫ ПОДЗЕМНЫМ ПАРКИНГОМ И ЯВЛЯЮТСЯ ОДНИМ ДОМОМ СО СКВОЗНОЙ НУМЕРАЦИЕЙ КВАРТИР И ПАРАДНЫХ

# ОСОБОЕ МЕСТО



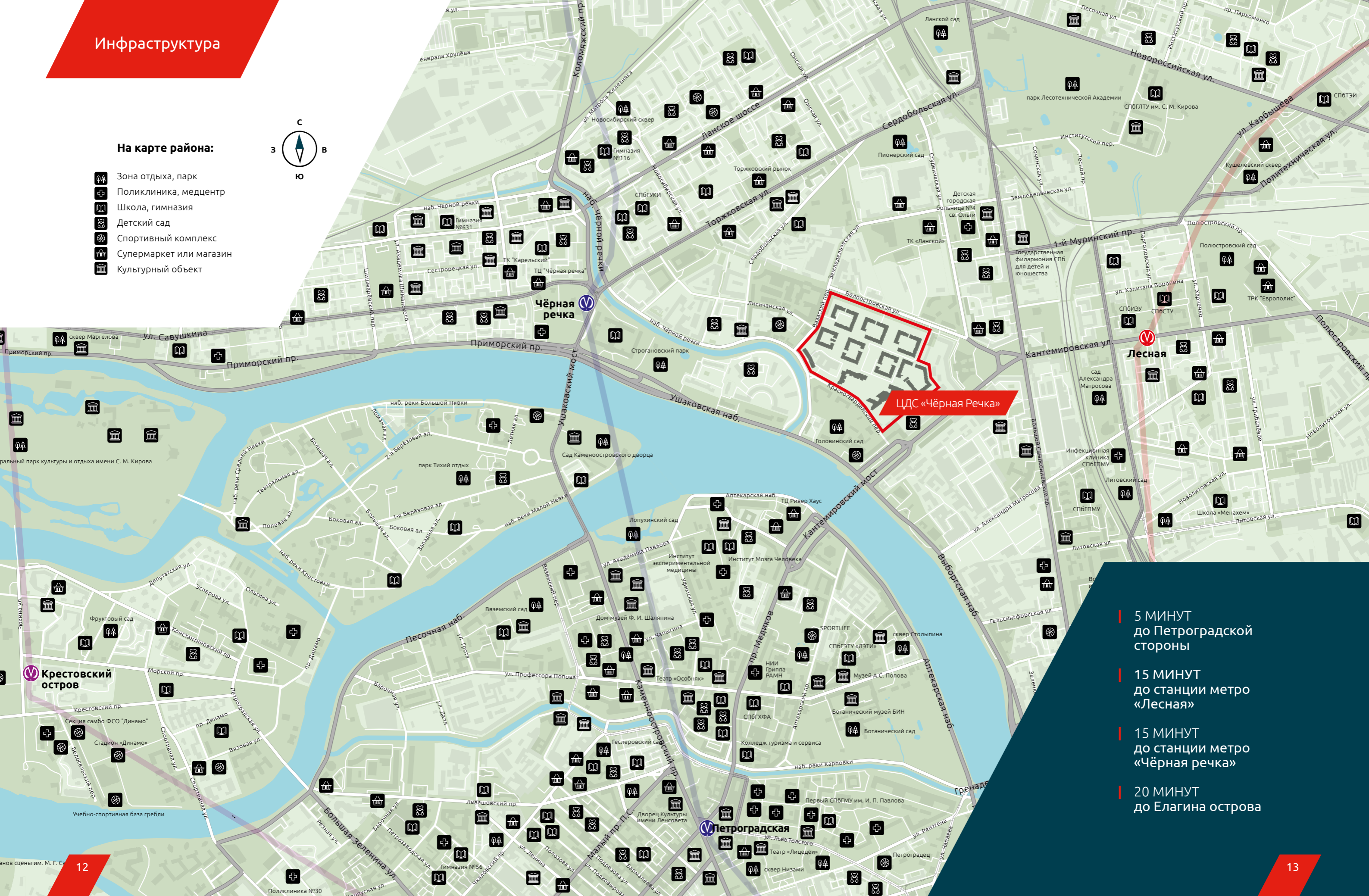
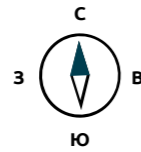

Квартал бизнес-класса расположен в престижном Приморском районе, между станциями метро «Чёрная речка» и «Лесная». Виды из окон на набережную и Неву, приятное малоэтажное окружение комплекса, раскинувшиеся рядом парки и сады — это только часть тех плюсов, которыми располагает ЦДС «Чёрная Речка».

## На карте района:

-  Зона отдыха, парк
-  Поликлиника, медцентр
-  Школа, гимназия
-  Детский сад
-  Спортивный комплекс
-  Супермаркет или магазин
-  Культурный объект



**ЦДС «Чёрная Речка»**

-  5 МИНУТ до Петроградской стороны
-  15 МИНУТ до станции метро «Лесная»
-  15 МИНУТ до станции метро «Чёрная речка»
-  20 МИНУТ до Елагина острова

## КЛАССИЧЕСКОЕ ОКРУЖЕНИЕ

Рядом с комплексом много парков, садов и скверов, куда можно легко пойти пешком или прокатиться на велосипеде: парк Лесотехнической академии, Пионерский сад, Воронинский сквер, Строгановский парк.

## ДЕТСКИЕ И ВЗРОСЛЫЕ РАДОСТИ

Для того чтобы оказаться на Петроградской стороне, вам необходимо всего лишь переехать через Кантемировский мост, который расположен в километре от квартала. Проехав по Ушаковскому мосту, вы окажетесь в ЦПКиО им. Кирова на Елагином острове, а в всего в 500 метрах от него находится знаменитый парк аттракционов «Диво Остров».





# ПРОМЕНАД

Вдоль домов со стороны Белоостровской улицы обустроен широкий променад. Большие газоны будут засажены специально подобранными злаковыми культурами и дикими травами, которые создадут впечатление постоянно цветущего поля.

Высаженные деревья и кустарники дополняют пространство яркими зелеными акцентами. Коммерческие помещения будут расположены на первых этажах зданий с выходом на променад. Здесь откроются кафе и магазинчики.

## Архитектурный замысел

Ритмичная архитектура квартала, каскадность домов с перепадом высот от 11 до 14 этажей решена в европейских архитектурных традициях. Это настроение поддерживается графикой навесных вентилируемых фасадов, природные оттенки которых сменяют друг друга в каждом корпусе.

Внешний рисунок всех девяти корпусов ни разу не повторяется, оставаясь при этом в общей концепции всего квартала. Невысокая этажность домов, с одной стороны, соразмерна окружающей обстановке, с другой – позволяет открывать прекрасные виды из окон уже со средних этажей.

# Закрытый авторский двор

Ландшафтный дизайн двора продолжает природную тему, заданную фасадными решениями. Ритмичность прослеживается в разноуровневом ландшафте и освещении дворов. Выделенные функциональные зоны похожи на мозаику или пазл, ограниченный линиями дорожек, мощеных камнем.

Для дополнительного удобства и создания уюта установлены теневые навесы – перголы. Ваш новый двор создан для того, чтобы все члены вашей семьи могли проводить время вместе и при этом не мешать друг другу.



## ТЕРРИТОРИЯ ОТДЫХА

Мы используем весь потенциал территории, чтобы создать интересные общественные зоны и точки культурного притяжения. Ландшафтный дизайн дворов разработан с учетом их конструктивных особенностей.

Так, въезд в подземный паркинг будет служить и амфитеатром для жителей. Здесь можно собраться для совместного обсуждения, просмотра детского концерта или просто посидеть в интернете в зоне бесплатного Wi-Fi.

## ДЕТСКИЙ САД И ШКОЛА

Мы осуществим мечту родителей и детей — образовательные учреждения рядом с домом. На территории квартала запланировано строительство детского сада с бассейном на 530 малышей и современной общеобразовательной школы для 1320 учащихся. Больше никаких опозданий и спешки по утрам — дорога займет всего 5 минут.

## СЧАСТЛИВОЕ ДЕТСТВО

Нестандартное детское игровое оборудование выполнено из экологичных природных материалов, качели, карусели и другие комплексы порадуют даже маленького привереду.



# ТРАНСПОРТНАЯ КУЛЬТУРА

Мы предусмотрели просторный теплый подземный паркинг, расположенный под каждым корпусом. Особый комфорт автомобилистов обеспечит возможность спуститься на лифте прямо в паркинг с любого этажа.

Между корпусами запланировано большое количество парковочных мест для жильцов комплекса, что позволит без проблем припарковать ваш автомобиль в любой время.



## Велопарковки

Для жителей квартала и их гостей будут организованы удобные велопарковки – у каждого подъезда и перед входом в коммерческие помещения.

# СИСТЕМА БЕЗОПАСНОСТИ



Видеонаблюдение во дворе, в подъездах, во всех входных группах



На территорию вашего двора можно попасть только по магнитному ключу



Есть возможность подключения к системе видеодомофонии



Установлены пожарные датчики, смонтированы системы дымоудаления



Система управления и диспетчеризации, собирающая данные с аварийных и охранных датчиков



Помещение охраны расположено непосредственно в доме

14 612-615  
13 608-611  
12 604-607  
11 600-603  
10 594-597  
09 590-593  
08 584-587  
07 580-583  
06 574-577  
05 570-573  
04  
03

# СОВРЕМЕННЫЕ ТЕХНОЛОГИИ



Бесшумные комфортные лифты

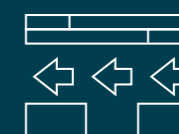

Навесные вентилируемые фасады

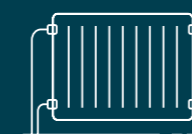

Коллекторная система отопления с горизонтальной разводкой труб

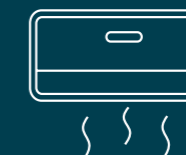

На каждом балконе и лоджии предусмотрено место под установку внешнего блока кондиционера

# ВХОДНЫЕ ГРУППЫ

Экстерьер двора интегрирован в интерьер входных групп и других мест общего пользования, в отделке которых также применяются природные текстуры: дерево и камень. Мягкие оттенки и витражные конструкции входных групп дают дополнительный естественный свет и зрительно расширяют пространство. Конструкции входных групп расширяют и добавляют объем.

Внутренний интерьер цитирует внешний, пространство естественно проникает одно в другое, завершая цельный образ дома.



## Безбарьерная среда

Следуя европейским тенденциям, мы спроектировали безбарьерную среду для маломобильных групп населения. Входные группы и коридоры первых этажей в вашем доме будут расположены на уровне земли, без ступеней, бордюров и порогов.

# Эстетика и функциональность

Отделка входных групп и межквартирных коридоров будет выполнена по индивидуальному проекту, связанному с архитектурной концепцией всего жилого комплекса.

Двери и окна с максимальным остеклением наполняют пространство естественным светом и создают уютную атмосферу.

При проверке корреспонденции поставьте сумку или пакеты на удобную скамью рядом с почтовыми ящиками, под которыми расположен бокс для сбора спама.



На первом и всех остальных этажах – хорошо просматриваемая навигация: вы сможете легко сориентироваться, где находится нужная квартира.



## ТЕРРАСЫ

Прекрасное место для отдыха и релаксации. Здесь можно обустроить безопасное пространство для игр детей, летний сад, спортивный или читальный зал, а также поставить электрогриль и устроить барбекю-вечеринку.



## ВИД НА НЕВУ

Из окон квартир, обращённых к Выборгской набережной, открывается прекрасная панорама города.



О вашем доме



## Для вашего удобства

Разнообразные места для хранения в каждой квартире



Ванные комнаты с окном



Постирочная зона вдали от спальных комнат



9 корпус

8 корпус

7 корпус

6 корпус

## ЦДС «Чёрная Речка» 6, 7, 8 корпуса

Идеальная, уютная архитектурная форма, разноэтажность корпусов 6, 7, 8 созвучны и соразмерны человеку. Содержание также отвечает философии осмысленности и комфорта: в среднем 5 квартир на этаже, подземный паркинг с лифтом, закрытая территория двора без машин и художественный подход к формированию внутреннего пространства дома. Для удобства внутреннего и внешнего сообщения предусмотрены сквозные парадные. Корпуса 6, 7 и 8 объединены подземным паркингом. Близкое расположение домов к будущей школе и детскому саду по достоинству оценят семьи с детьми.

Квартирография во всех корпусах исполнена таким образом, что двух- и трехкомнатных квартир больше, чем однокомнатных: это определяет преимущественно семейный формат проживания. Вариации планировок разработаны с учетом современных индивидуальных потребностей:

вы можете выбрать просторную кухню-гостиную, ванную комнату с окном, постирочную, гардеробную, балкон, лоджию или террасу. Из окон квартир на верхних этажах будут открываться потрясающие виды на Неву и набережную Черной речки.

6 корпус, находящийся в глубине квартала, в окружении других домов, оценят истинные любители тишины. В 8-секционном доме предусмотрено 554 квартиры.

Корпус 7 представляет собой современный дом переменной этажности (11-14 этажей), рассчитанный на 550 квартир.

Корпус 8, рассчитанный на 288 квартир, представляет собой современный 14-этажный дом, состоящий из четырех секций-парадных. Именно в этом корпусе вы найдете новые интересные планировочные решения, отличные от вариантов в других домах.

Вазаский пер.

# КВАРТИРОГРАФИЯ

В трех корпусах предусмотрено 1392 квартиры площадью от 35,6 до 142 м<sup>2</sup>, которые отличаются уникальными планировочными решениями с оптимальным использованием полезного пространства, большими окнами, широкими балконами и лоджиями.

В разработке планировок участвовали ведущие специалисты, которые смогли учесть потребности и пожелания каждого члена семьи и предложить различные варианты зонирования пространства.



Мы предлагаем максимальное разнообразие планировочных решений – на типовом этаже каждая планировка неповторима и уникальна.

**1 -  
К.КВ.**

35,6 – 60,76 м<sup>2</sup>

**2 -  
К.КВ.**

51,12 – 109,88 м<sup>2</sup>

**3 -  
К.КВ.**

79,83 – 142,13 м<sup>2</sup>

## Для больших семей

Центрально ориентированная кухня-гостиная с выходом на лоджию станет местом притяжения всех членов семьи, где можно совместно проводить время за разговорами, просмотром фильма или настольными играми. В прихожей и спальнях предусмотрены отдельные зоны хранения для сезонной и верхней одежды, спортивного инвентаря, хозяйственных и бытовых предметов.

## Для любимых детей

В уютных детских комнатах с отдельным санузлом ваши дети смогут построить собственный мир, где они могут без присмотра взрослых играть, фантазировать, творить, петь песни и заниматься музыкой.

## Для романтических натур

В ванной комнате с окном вы сможете одновременно принимать ванну и наслаждаться прекрасным видом на набережную Невы и городской пейзаж.

## Для молодых родителей



В квартире предусмотрены и приватная зона «для двоих» – изолированная спальня с отдельной гардеробной и ванной комнатой, и общественные зоны – места, где будут собираться все члены семьи. оцените преимущество большой кухни-гостиной: пока молодая мама будет заниматься приготовлением пищи на кухне, ребенок будет под её присмотром в зоне гостиной, где можно обустроить пространство для детских игр.

## Для радушных хозяев

Мы продумали практичные решения для тех случаев, когда вы с вашими гостями засиделись допоздна и они решили остаться у вас на ночь. На просторной кухне-гостиной есть место для расположения уютного диванчика, который при необходимости сможет легко трансформироваться в спальное место. Гостевой санузел обеспечит комфорт и позволит избежать утренней толчеи.

# Корпус 6 // секция 9 Корпус 7 // секция 5

типовой этаж

-  1-комнатная квартира
-  2-комнатная квартира

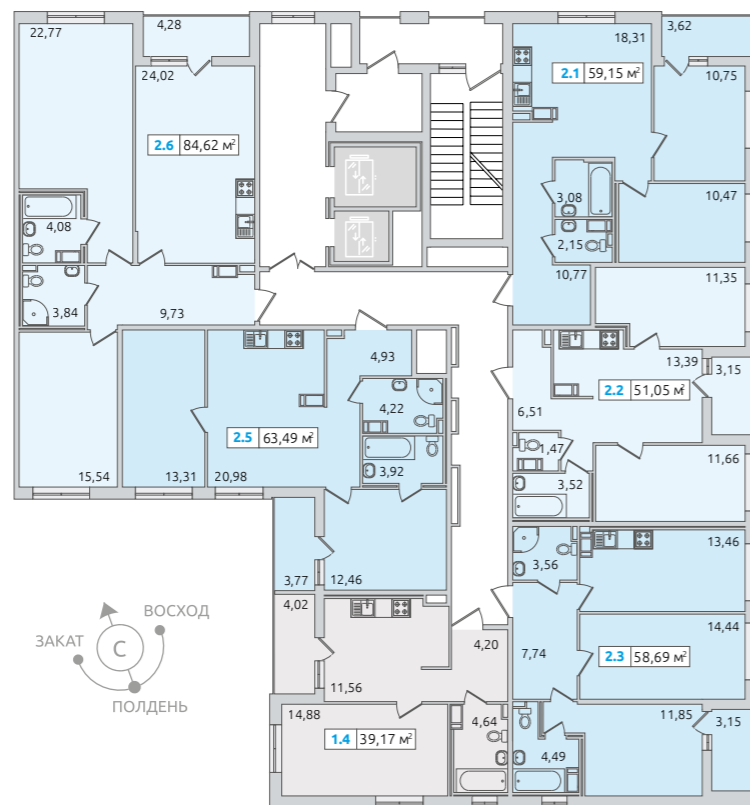



**1.2** 37,62 м<sup>2</sup> — Площадь  
Порядковый номер на этаже  
Количество комнат

№ квартиры	2.1	2.2	2.3	1.4	2.5	2.6
№ стр. с планом	78	74	79	61	83	99

# Корпус 6 // секция 10 Корпус 7 // секция 6

типовой этаж

-  1-комнатная квартира
-  2-комнатная квартира
-  3-комнатная квартира

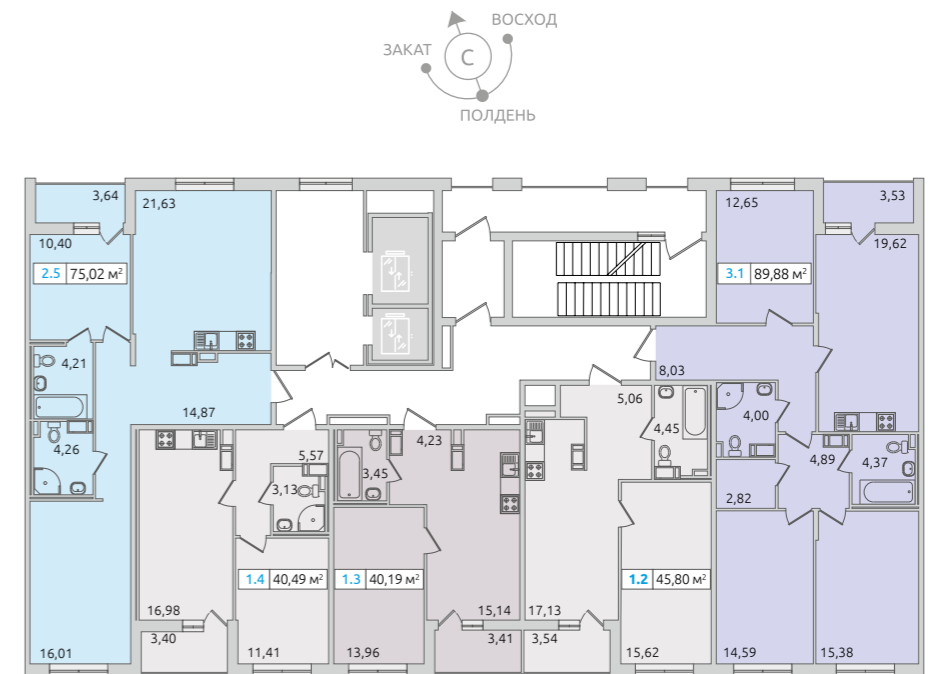



**1.2** 37,62 м<sup>2</sup> — Площадь  
Порядковый номер на этаже  
Количество комнат

№ квартиры	3.1	1.2	1.3	1.4	2.5
№ стр. с планом	104	72	63	66	95

# Корпус 6 // секция 11 Корпус 7 // секция 7

типовой этаж

-  1-комнатная квартира
-  2-комнатная квартира

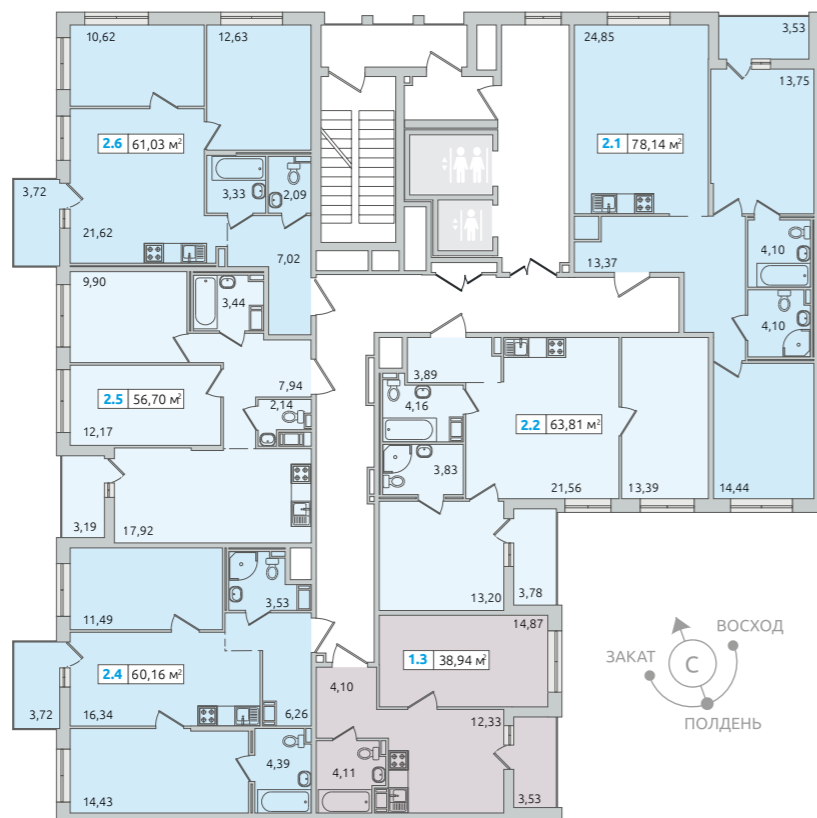



1.2 37,62 м<sup>2</sup> — Площадь  
Порядковый номер на этаже  
Количество комнат

№ квартиры	2.1	2.2	1.3	2.4	2.5	2.6
№ стр. с планом	101	83	62	82	76	81

# Корпус 6 // секция 12 Корпус 7 // секция 8

типовой этаж

-  1-комнатная квартира
-  2-комнатная квартира





1.2 37,62 м<sup>2</sup> — Площадь  
Порядковый номер на этаже  
Количество комнат

№ квартиры	2.1	1.2	2.3	2.4
№ стр. с планом	101	68	80	77

# Корпус 6 // секция 13

ТИПОВОЙ ЭТАЖ

-  1-комнатная квартира
-  2-комнатная квартира
-  3-комнатная квартира





1.2 | 37,62 м<sup>2</sup> — Площадь  
 — Порядковый номер на этаже  
 — Количество комнат

№ квартиры	2.1	1.2	1.3	3.4	1.5	1.6	2.8
№ стр. с планом	88	58	59	103	71	69	85

# Корпус 7 // секция 17

ТИПОВОЙ ЭТАЖ

-  1-комнатная квартира
-  2-комнатная квартира
-  3-комнатная квартира

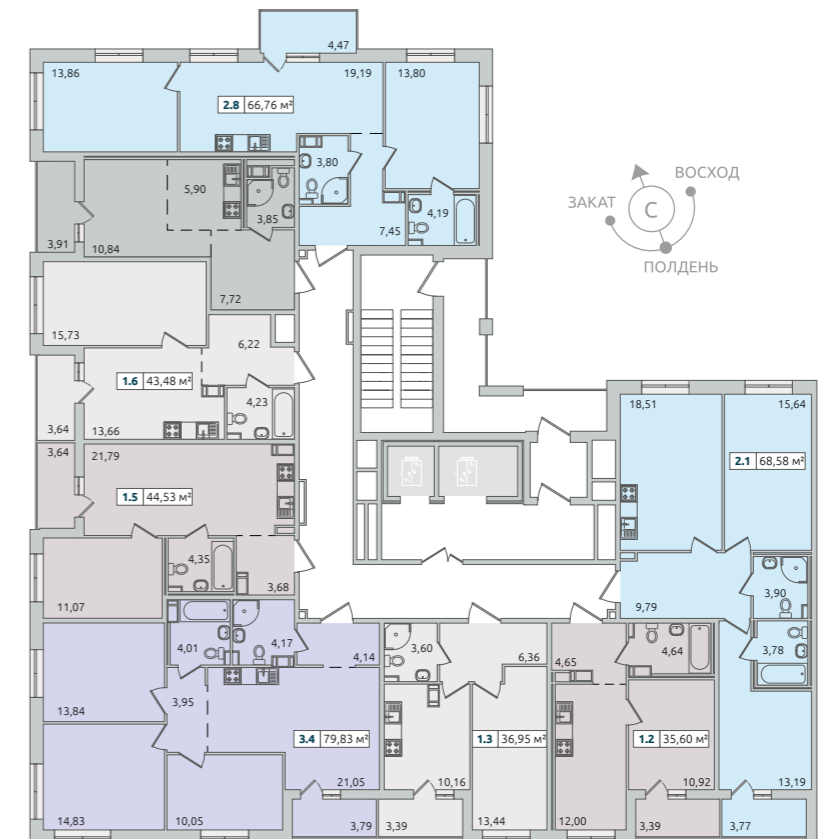
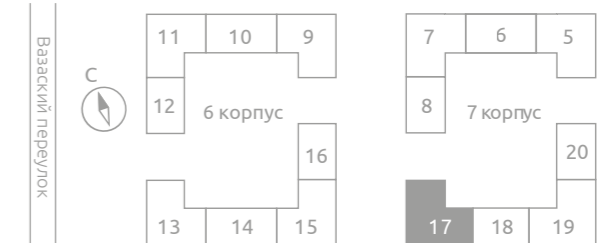



1.2 | 37,62 м<sup>2</sup> — Площадь  
 — Порядковый номер на этаже  
 — Количество комнат

№ квартиры	2.1	1.2	1.3	3.4	1.5	1.6	2.8
№ стр. с планом	88	58	59	103	71	69	86

# Корпус 6 // секция 14 Корпус 7 // секция 18

типовой этаж

-  1-комнатная квартира
-  2-комнатная квартира





**1.2** 37,62 м² — Площадь  
Порядковый номер на этаже  
Количество комнат

№ квартиры	2.1	1.2	1.3	2.4
№ стр. с планом	97	68	68	96

# Корпус 6 // секция 15 Корпус 7 // секция 19

типовой этаж

-  1-комнатная квартира
-  2-комнатная квартира
-  3-комнатная квартира

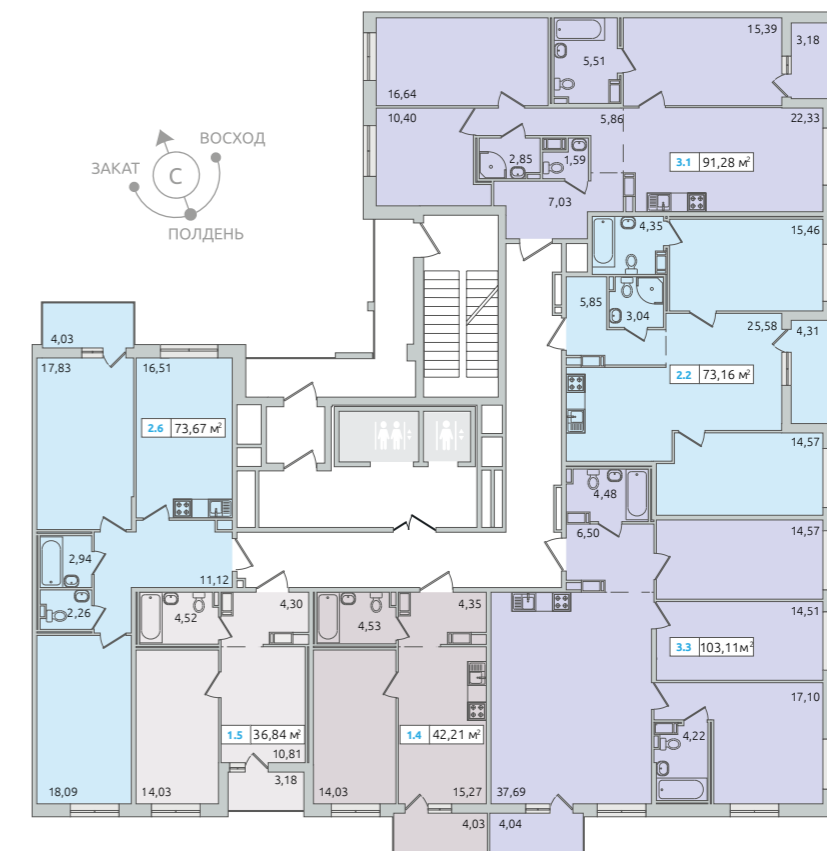

**1.2** 37,62 м² — Площадь  
Порядковый номер на этаже  
Количество комнат

№ квартиры	3.1	2.2	3.3	1.4	1.5	2.6
№ стр. с планом	105	94	108	60	60	93

# Корпус 6 // секция 16 Корпус 7 // секция 20

типовой этаж

- 1-комнатная квартира
- 2-комнатная квартира

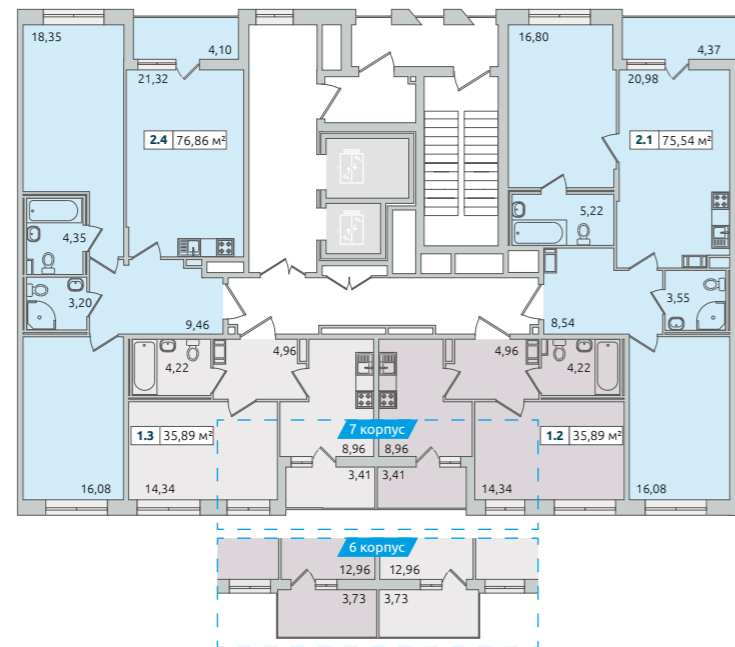

1.2 37,62 м² — Площадь  
Порядковый номер на этаже  
Количество комнат

№ квартиры	2.1	1.2	1.3	2.4
№ стр. с планом	96	64	64	99

# Корпус 6 // секция 15 Корпус 7 // секция 19

12 этаж

- 1-комнатная квартира
- 2-комнатная квартира
- 3-комнатная квартира

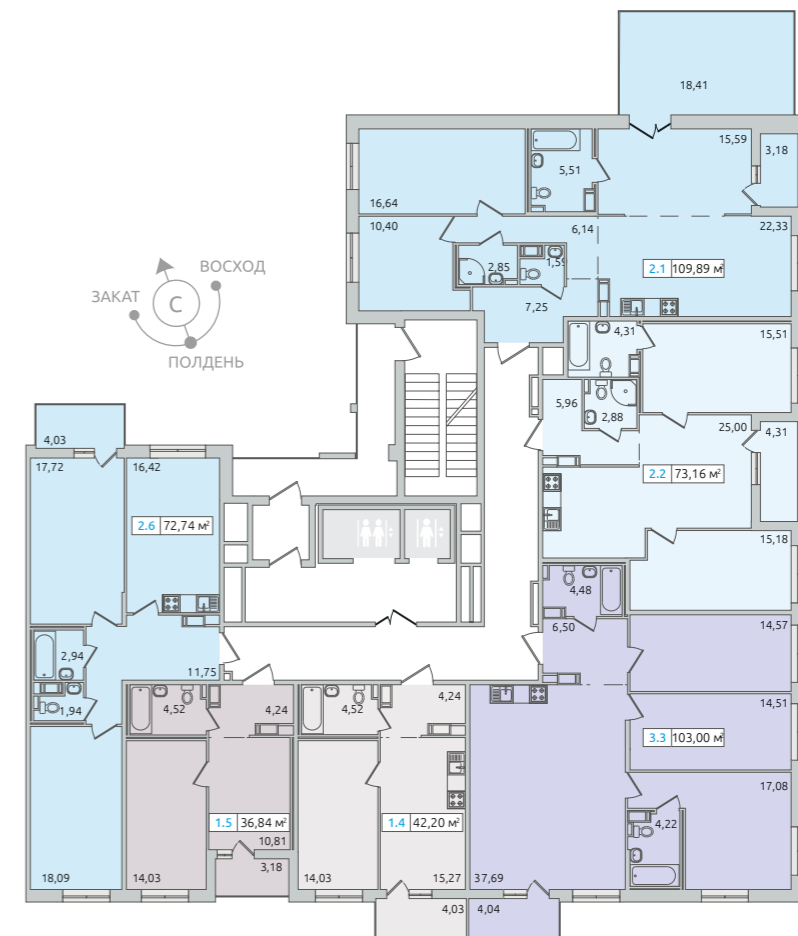

1.2 37,62 м² — Площадь  
Порядковый номер на этаже  
Количество комнат

№ квартиры	2.1	2.2	3.3	1.4	1.5	2.6
№ стр. с планом	109	94	108	60	60	93





## Корпус 6 // секция 14

12 этаж

3-комнатная квартира

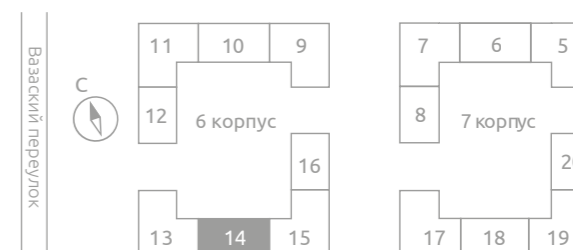

1.2 37,62 м<sup>2</sup> — Площадь

Порядковый номер на этаже  
Количество комнат

№  
квартиры 3.1

№ стр.  
с планом 111

# Корпус 7 // секция 18

11-12 этажи

- 2-комнатная квартира
- 3-комнатная квартира

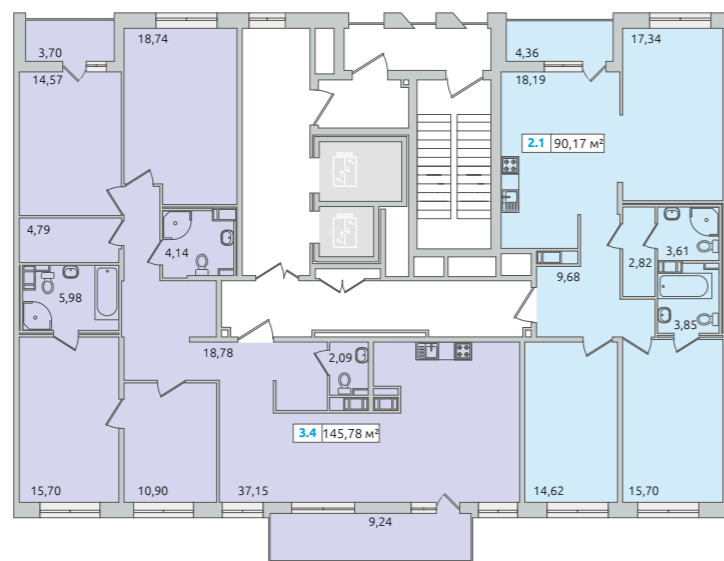

**1.2** 37,62 м² — Площадь  
 — Порядковый номер на этаже  
 — Количество комнат

№ квартиры	<b>2.1</b>	<b>3.4</b>
№ стр. с планом	110	113

# Корпус 7 // секция 18

13 этаж

- 2-комнатная квартира
- 3-комнатная квартира

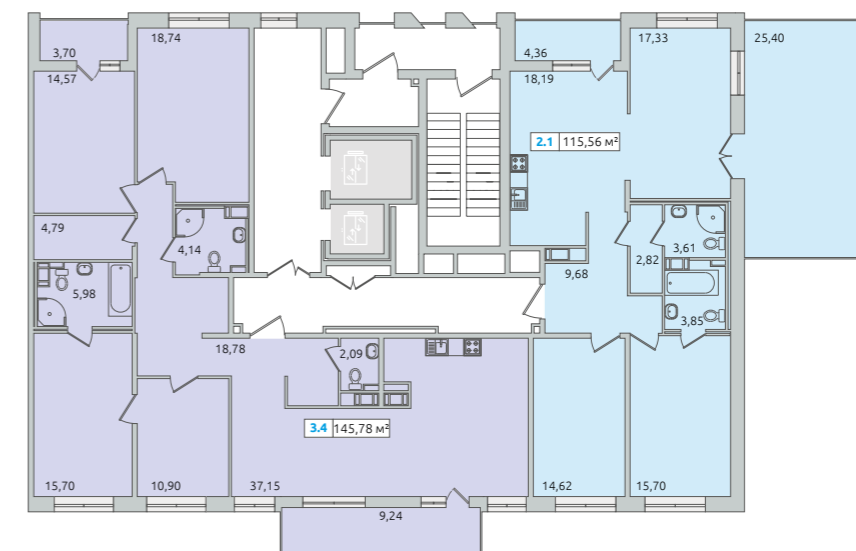
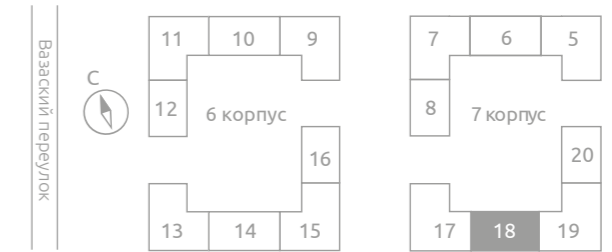



**1.2** 37,62 м² — Площадь  
 — Порядковый номер на этаже  
 — Количество комнат

№ квартиры	<b>2.1</b>	<b>3.4</b>
№ стр. с планом	110	113

# Корпус 8 // секция 1

типовой этаж

-  1-комнатная квартира
-  2-комнатная квартира
-  3-комнатная квартира

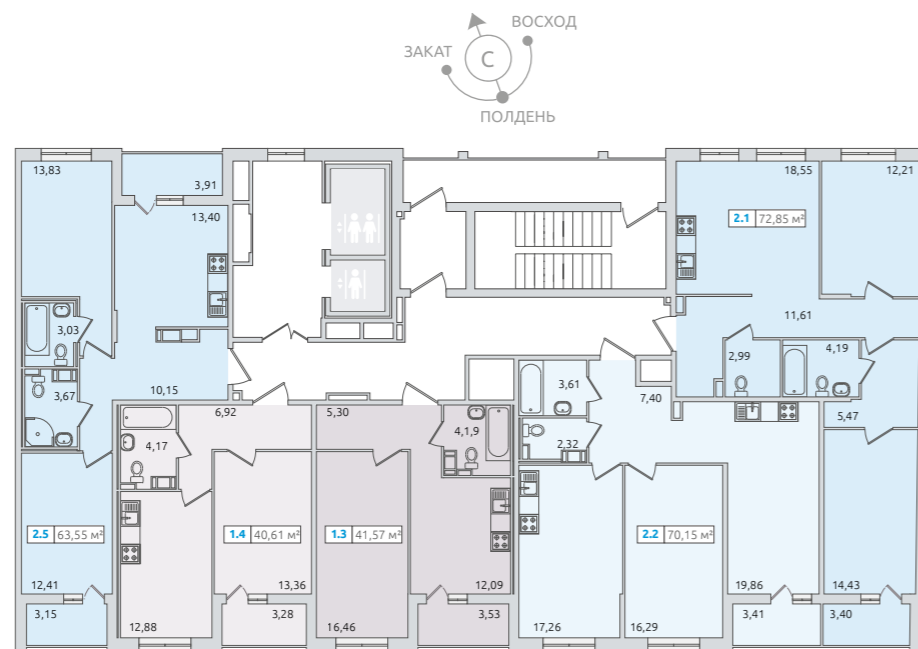
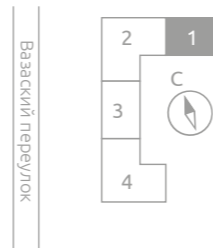



**1.2** 37,62 м<sup>2</sup> — Площадь  
 — Порядковый номер на этаже  
 — Количество комнат

№ квартиры	2.1	2.2	1.3	1.4	2.5
№ стр. с планом	92	89	67	65	84

# Корпус 8 // секция 2

типовой этаж

-  1-комнатная квартира
-  2-комнатная квартира
-  3-комнатная квартира

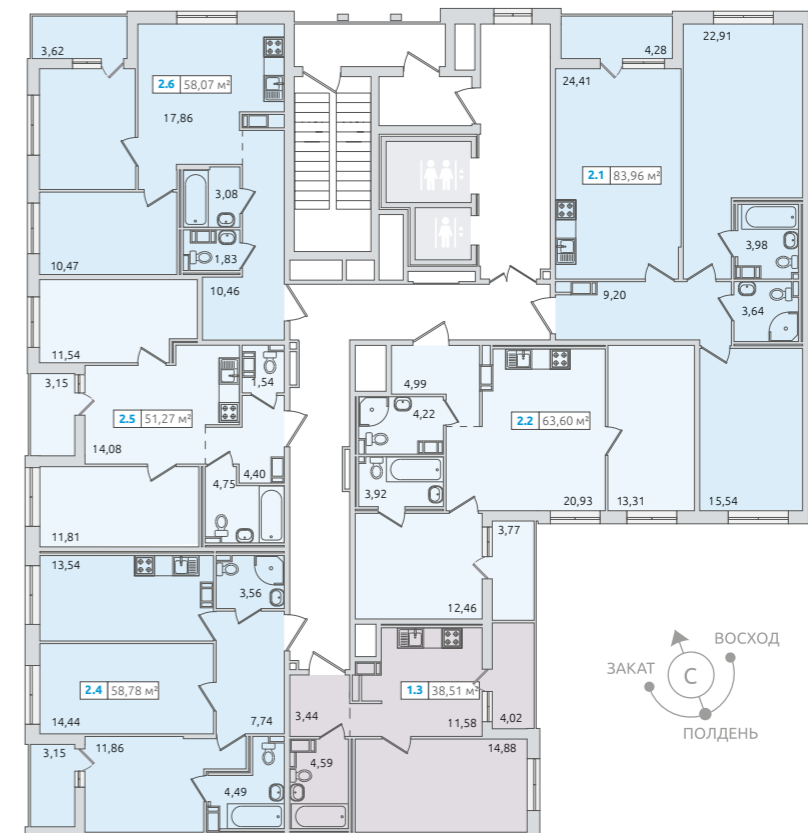
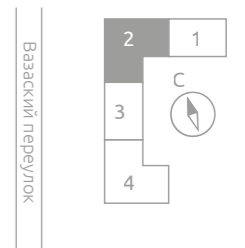



**1.2** 37,62 м<sup>2</sup> — Площадь  
 — Порядковый номер на этаже  
 — Количество комнат

№ квартиры	2.1	2.2	1.3	2.4	2.5	2.6
№ стр. с планом	99	83	61	00	75	78

# Корпус 8 // секция 3

типовой этаж

-  1-комнатная квартира
-  2-комнатная квартира
-  3-комнатная квартира

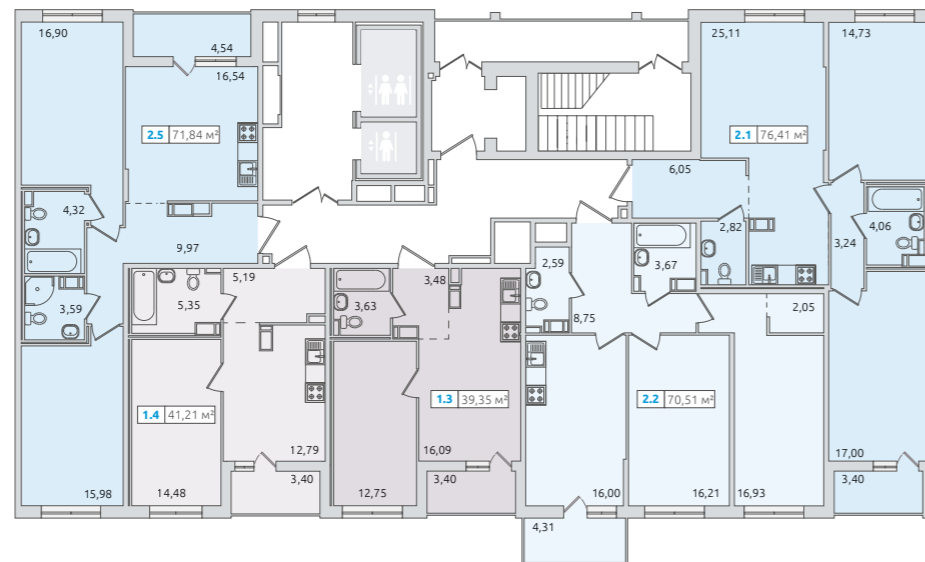
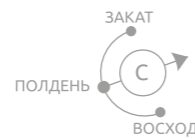
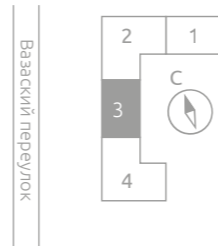



**1.2** 37,62 м<sup>2</sup> — Площадь  
 — Порядковый номер на этаже  
 — Количество комнат

№ квартиры	2.1	2.2	1.3	1.4	2.5
№ стр. с планом	98	90	63	60	91

# Корпус 8 // секция 4

типовой этаж

-  1-комнатная квартира
-  2-комнатная квартира
-  3-комнатная квартира

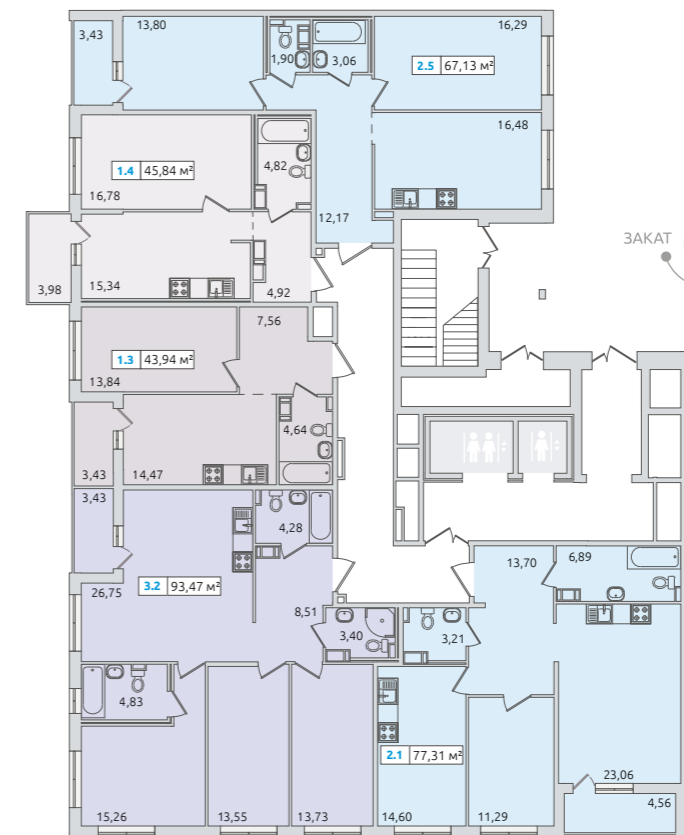
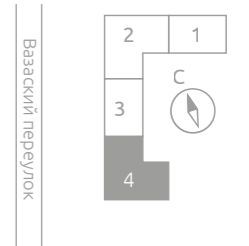

**1.2** 37,62 м<sup>2</sup> — Площадь  
 — Порядковый номер на этаже  
 — Количество комнат

№ квартиры	2.1	3.2	1.3	1.4	2.5
№ стр. с планом	100	106	70	73	87

# Планировочные решения и расстановка мебели

Наши планировки дают большой простор для фантазии в организации пространства, удобного для жизни. Популярным для семейных пар оказывается решение, когда комнаты выходят на две стороны от входа. Так, в одной части квартиры может быть расположена спальня, а в другой – кухня, где один из супругов сможет допоздна засидеться перед телевизором или ноутбуком.

- Мы всегда стремимся к правильным пропорциям помещения по глубине и ширине. Благодаря этому в наших квартирах хорошее естественное освещение.
- Мы строим квартиры с совмещенным и раздельным санузлом, поэтому при одинаковой площади вы всегда выберете подходящий вариант.
- Мы остекляем лоджии и балконы, чтобы защитить вас от шума и создать уют и комфорт в вашей новой квартире.

- В большинстве наших квартир балкон примыкает к кухне, предлагая дополнительную функциональную зону.
- Мы предусмотрели во всех квартирах просторную гостиную зону, где можно расположиться семьей и пригласить друзей.

## Спальня

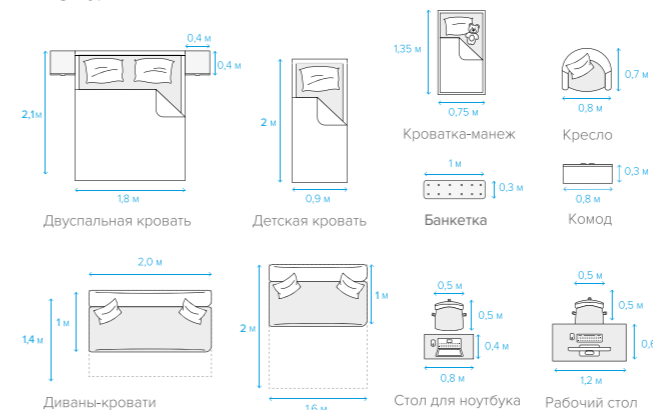

## Системы хранения



## Кухня

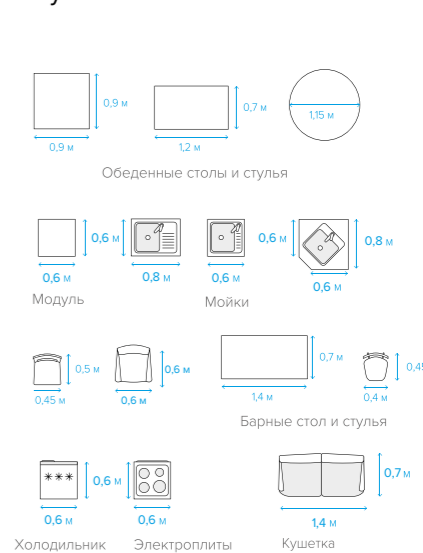

## Санузел



## Для вашего удобства

На планировках изображена реальная меблировка квартир: все предметы показаны в настоящих размерах, чтобы вам было удобно оценить габариты помещения. Вам будет легко, используя наши базовые предложения, сделать вашу квартиру индивидуальной.

## Гостиная

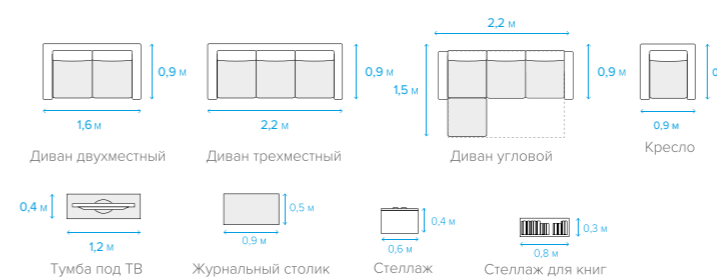

## Прихожая / гардеробная / кладовая



## Интерьер

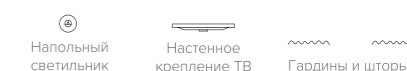

## Балкон / лоджия / терраса

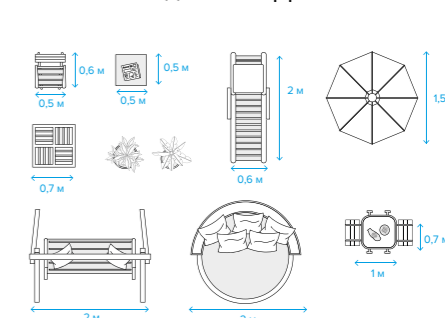

## Однокомнатная квартира с классической кухней

от **35.6 м<sup>2</sup>**

### 1 - КОМНАТА С НИШЕЙ ДЛЯ СИСТЕМЫ ХРАНЕНИЯ

Глубокая ниша в спальне помогает. Это идеальное место для хранения одежды, постельного белья и прочих вещей.

### 2 - ОСТЕКЛЕННАЯ ЛОДЖИЯ

Здесь вы сможете организовать рабочий кабинет, спортивный уголок или зону отдыха.

### 3 - ПРОСТОРНАЯ ВАННАЯ

Предусмотрено место для подключения стиральной машины с влагозащитной розеткой.

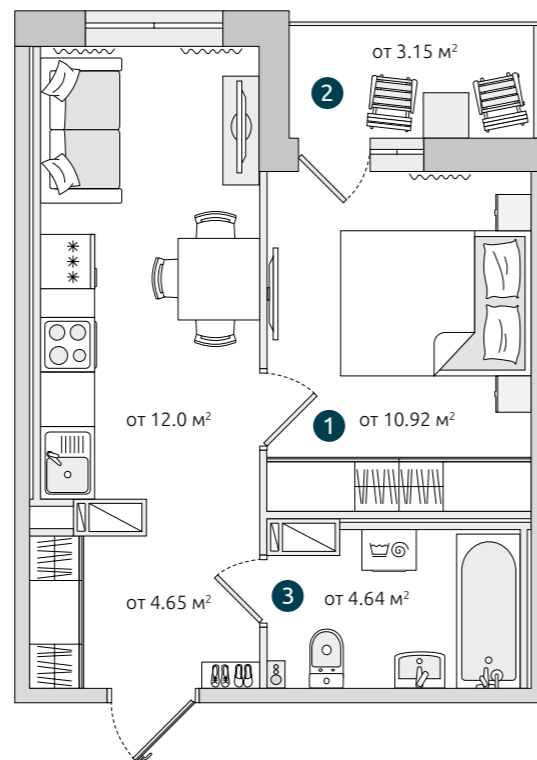

## Однокомнатная квартира с классической кухней

от **36.75 м<sup>2</sup>**

### 1 - УЮТНАЯ КЛАССИЧЕСКАЯ КУХНЯ

Большая рабочая поверхность для кулинарных экспериментов.

### 2 - ПРОСТРАНСТВО ДЛЯ ХРАНЕНИЯ ПРИ ВХОДЕ

В большой прихожей хватит места для продуманной системы хранения.

### 3 - ОСТЕКЛЕННАЯ ЛОДЖИЯ С ВЫХОДОМ ИЗ КУХНИ

Идеально для утренней йоги и вечернего чая.

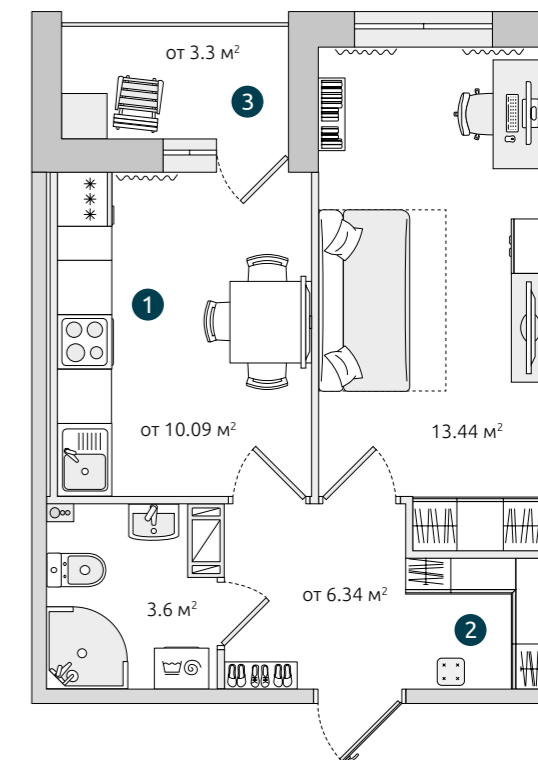

### 6 КОРПУС

13 секция | 1.2

### 7 КОРПУС

17 секция | 1.2

1-13 этажи

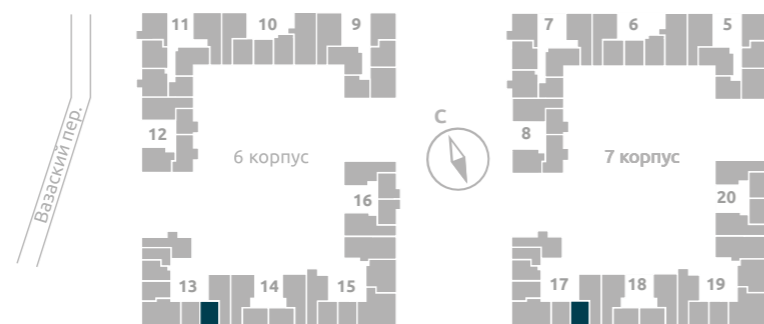

### 6 КОРПУС

13 секция | 1.3

### 7 КОРПУС

17 секция | 1.3

2-13 этажи

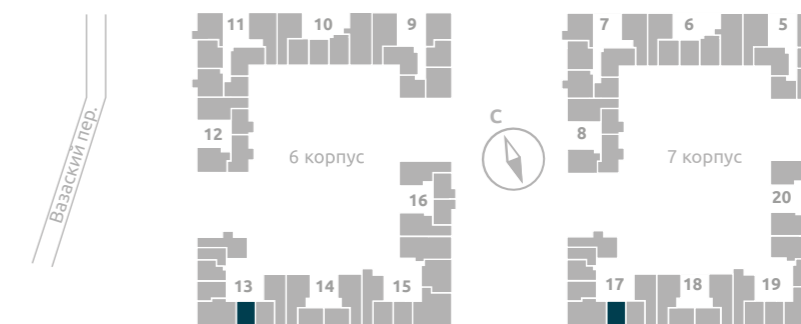

# Однокомнатная квартира с классической кухней от **36.84 м<sup>2</sup>**

## 1 - УЮТНАЯ КЛАССИЧЕСКАЯ КУХНЯ

Большая рабочая поверхность для кулинарных экспериментов.

## 2 - ШКАФ ВО ВСЮ ШИРИНУ КОМНАТЫ

Зеркальный шкаф во всю стену — хранить и примерять наряды.

## 3 - ОСТЕКЛЕННАЯ ЛОДЖИЯ ИЛИ БАЛКОН

Здесь вы сможете организовать рабочий кабинет, спортивный уголок или зону отдыха.

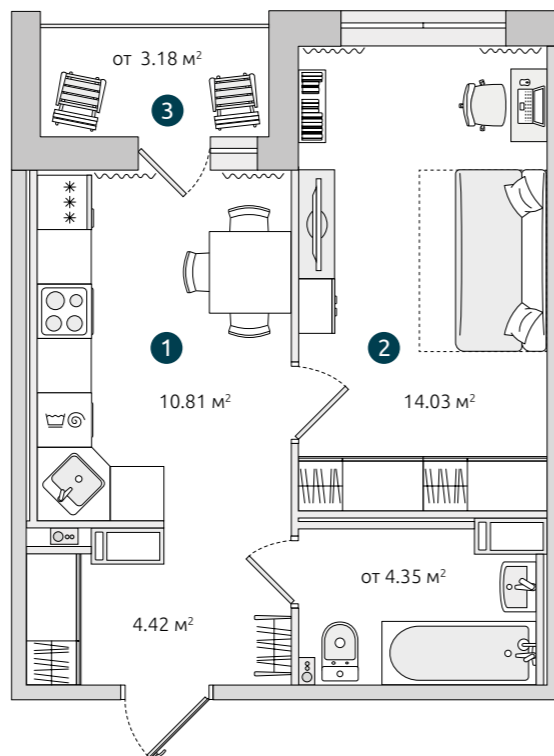
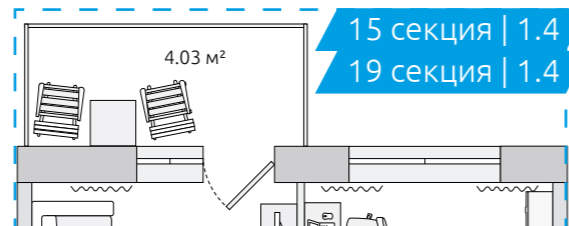

### 6 КОРПУС

15 секция | 1.4 | 1.5

### 7 КОРПУС

19 секция | 1.4 | 1.5

### 8 КОРПУС

3 секция | 1.4

1-14 этажи



# Однокомнатная квартира с функциональной кухней от **38.51 м<sup>2</sup>**

## 1 - ВАННАЯ КОМНАТА С ОКНОМ

Эксклюзивно! Преимущество очевидно – естественный свет, настроение и чувство того, что ты обладатель чего-то уникального.

## 2 - БОЛЬШЕ ОКОН

Больше естественного света и особая уютная атмосфера.

## 3 - ВЫДЕЛЕННАЯ ПРИХОЖАЯ С НИШЕЙ ДЛЯ ХРАНЕНИЯ

Входная зона вынесена с путей перемещения по квартире, чтобы дома всегда было чисто. Глубокая ниша от 600 мм помогает освободить комнаты от громоздких шкафов.

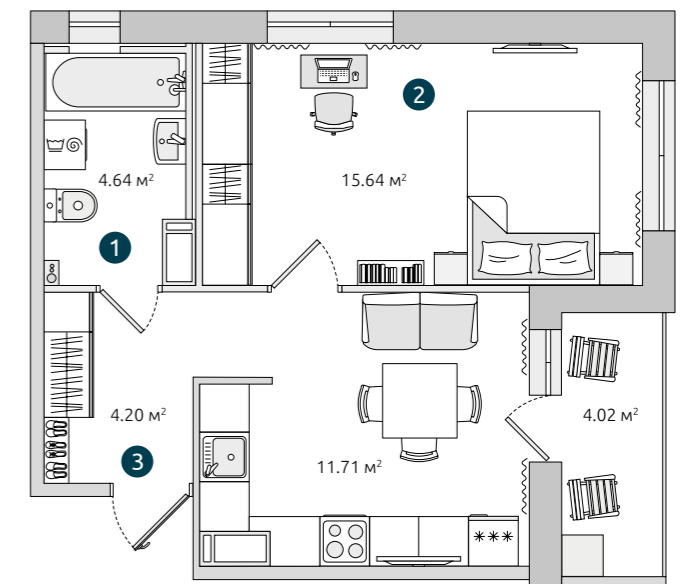

### 6 КОРПУС

9 секция | 1.4

### 7 КОРПУС

5 секция | 1.4

### 8 КОРПУС

2 секция | 1.3

1-14 этажи



# Однокомнатная квартира с классической кухней от **38.93 м<sup>2</sup>**

## 1 - УДОБНАЯ СПАЛЬНЯ С НИШЕЙ

Комната шириной от 2,9 м позволяет комфортно разместить 2-спальную кровать. В нише можно разместить систему хранения – идеальное место для хранения одежды, постельного белья и прочих вещей.

## 2- ПРОСТОРНАЯ ВАННАЯ

В ванной предусмотрено место для подключения стиральной машины с влагозащитной розеткой.

## 3 - ВЫДЕЛЕННАЯ ПРИХОЖАЯ С НИШЕЙ ДЛЯ ХРАНЕНИЯ

Входная зона в выделенной прихожей с нишей под хранение выделена с путей перемещения по квартире, чтобы дома всегда было чисто.

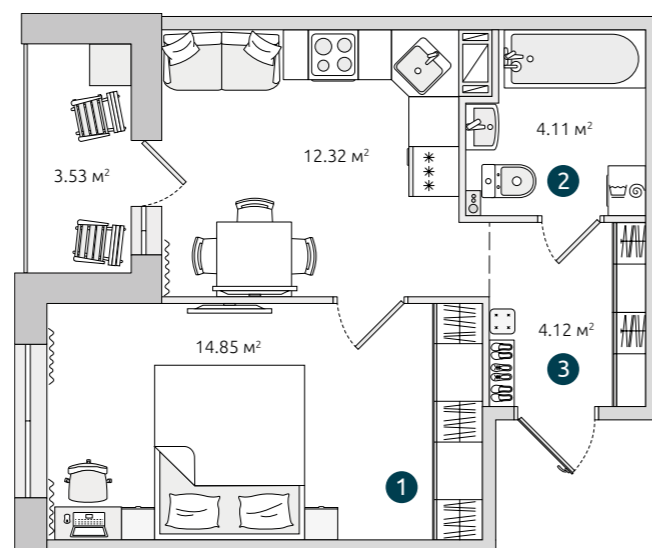

**6 КОРПУС**  
11 секция | **1.3**  
**7 КОРПУС**  
7 секция | **1.3**  
**1-13 этажи**



# Однокомнатная квартира с кухней-гостиной от **39.35 м<sup>2</sup>**

## 1 - МОДНАЯ КУХНЯ-ГОСТИНАЯ

Имеет две зоны освещения и разделена на пространства для готовки, приёма пищи и отдыха.

## 2- ВЫДЕЛЕННОЕ РАБОЧЕЕ МЕСТО РЯДОМ С ОКНОМ

Для размещения туалетного/письменного стола. Естественный свет преобразит любое ваше занятие!

## 3 - ЛОДЖИЯ С ВЫХОДОМ ИЗ КУХНИ

Расширяет пространство для отдыха и хранения. Идеально для утренней йоги и вечернего чая.

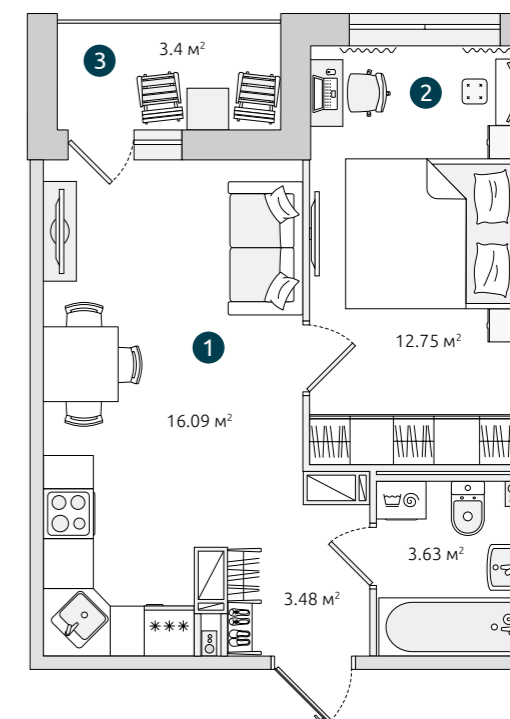

**6 КОРПУС**  
10 секция | **1.3**  
**7 КОРПУС**  
6 секция | **1.3**  
**8 КОРПУС**  
3 секция | **1.3**  
**1-14 этажи**

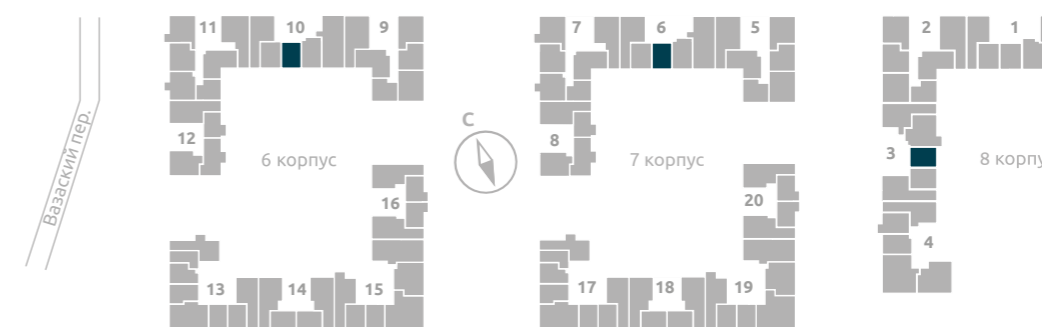



## Однокомнатная квартира с кухней-нишей

40.21 м<sup>2</sup>

### 1 - КУХНЯ-НИША

Обособленная зона для приготовления пищи.

### 2. БОЛЬШЕ ОКОН В СПАЛЬНЕ

Наполнят пространство естественным светом и создадут уютную атмосферу.

### 3 - ПРОСТОРНАЯ ВАННАЯ

В ванной предусмотрено место для подключения стиральной машины с влагозащитной розеткой.

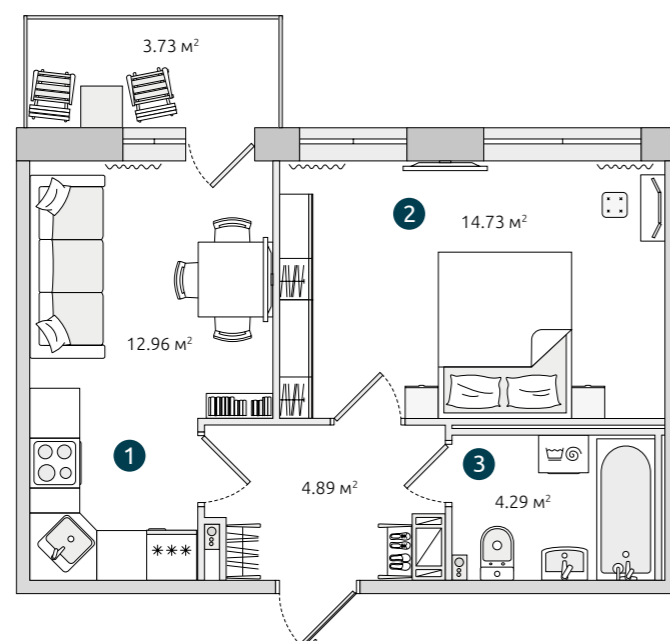

### 6 КОРПУС

16 секция | 1.2 | 1.3

### 7 КОРПУС

20 секция | 1.2 | 1.3

1-11 этажи



## Однокомнатная квартира с отдельной кухней

40.61 м<sup>2</sup>

### 1 - УДОБНАЯ СПАЛЬНЯ

Комната шириной от 2,9 м позволяет комфортно разместить 2-спальную кровать.

### 2. ОСТЕКЛЁННАЯ ЛОДЖИЯ С ВЫХОДОМ ИЗ СПАЛЬНИ

Для утренней йоги и вечернего чая.

### 3 - ВЫДЕЛЕННАЯ ПРИХОЖАЯ С НИШЕЙ ДЛЯ ХРАНЕНИЯ

Входная зона в выделенной прихожей с нишей под хранение выделена с путей перемещения по квартире, чтобы дома всегда было чисто.

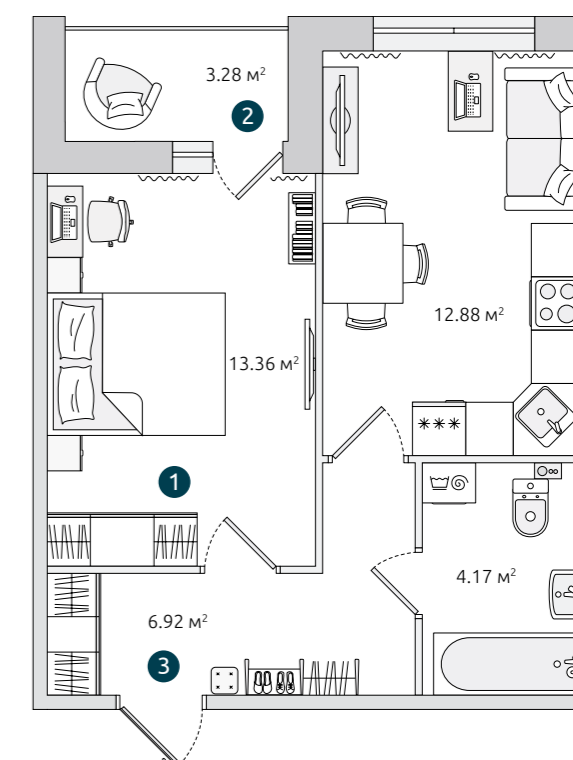

### 8 КОРПУС

1 секция | 1.4

1-14 этажи

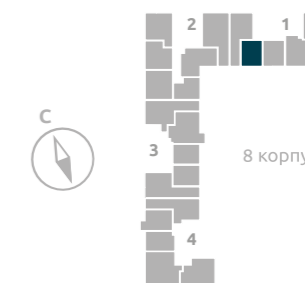

## Однокомнатная квартира с кухней-гостиной

от **40.49 м<sup>2</sup>**

### 1 - МОДНАЯ КУХНЯ-ГОСТИНАЯ С ВЫХОДОМ НА ЛОДЖИЮ

Имеет две зоны освещения и разделена на пространства для готовки, приёма пищи и отдыха. Остекленная лоджия значительно расширяет функционал гостиной.

### 2 - УДОБНАЯ СПАЛЬНЯ

Комната шириной от 2,9 м позволяет комфортно разместить 2-спальную кровать.

### 3 - ВЫДЕЛЕННАЯ ПРИХОЖАЯ

Входная зона вынесена с путей перемещения по квартире, чтобы дома всегда было чисто.

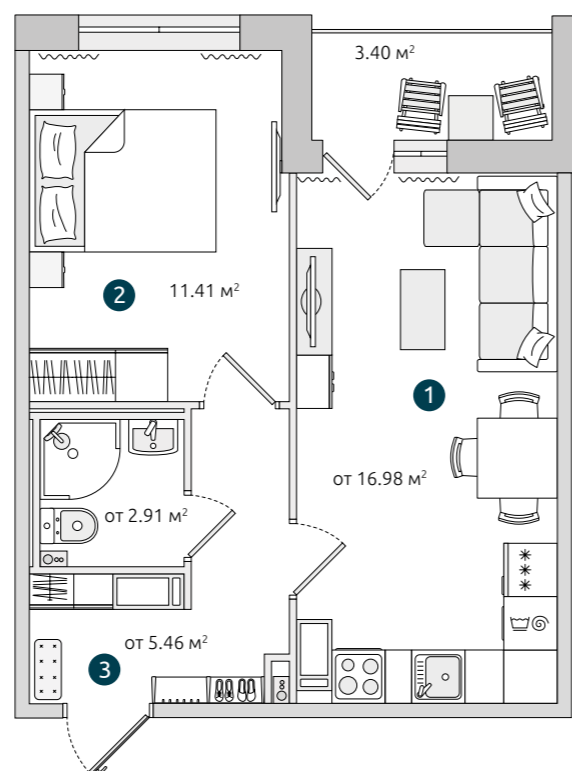

### 6 КОРПУС

10 секция | **1.4**

### 7 КОРПУС

6 секция | **1.4**

**2-14** этажи



## Однокомнатная квартира с отдельной кухней

**41.57 м<sup>2</sup>**

### 1 - УЮТНАЯ КЛАССИЧЕСКАЯ КУХНЯ

Привычный формат изолированной кухни с большой рабочей поверхностью.

### 2 - СПАЛЬНЯ-ГОСТИНАЯ

Большая спальня с возможностью размещения полноценной двуспальной кровати и гостевой зоны с диваном и ТВ.

### 3 - ПРОСТОРНАЯ ВАННАЯ

Предусмотрено место для подключения стиральной машины с влагозащитной розеткой и розеткой для полотенцесушителя.

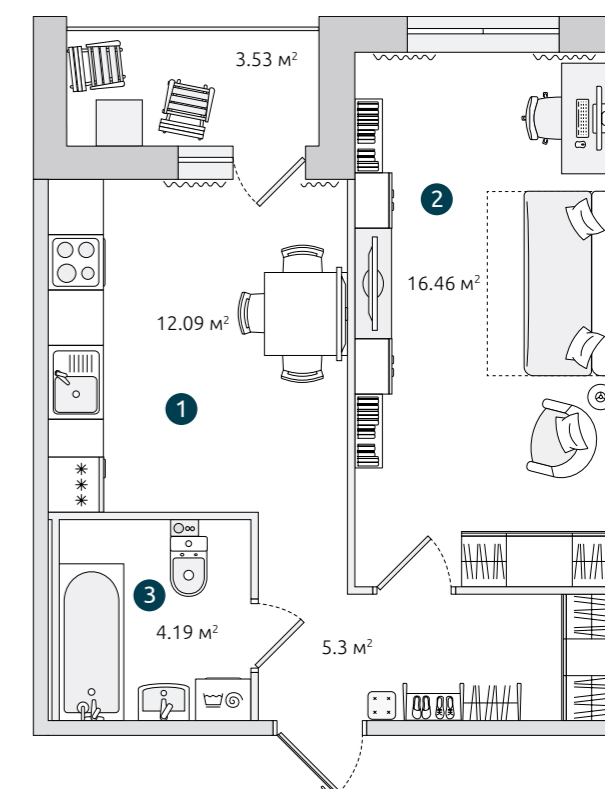

### 8 КОРПУС

1 секция | **1.3**

**3-13** этажи

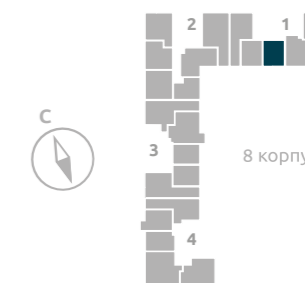

## Однокомнатная квартира с увеличенной кухней

41.8 м<sup>2</sup>

### 1 - КУХНЯ УВЕЛИЧЕННОЙ ПЛОЩАДИ

Просторная кухня для развития кулинарных талантов.

### 2 - БОЛЬШАЯ СПАЛЬНЯ

Простор на вашей территории – полноценный кабинет, огромная гардеробная или место для отдыха.

### 3 - ПРИХОЖАЯ С НИШЕЙ ДЛЯ ХРАНЕНИЯ

Глубокая ниша от 600 мм помогает освободить комнаты от громоздких шкафов.

### 4- ОСТЕКЛЕННЫЙ БАЛКОН С ВЫХОДОМ ИЗ КУХНИ

Идеальное место для отдыха и релаксации.

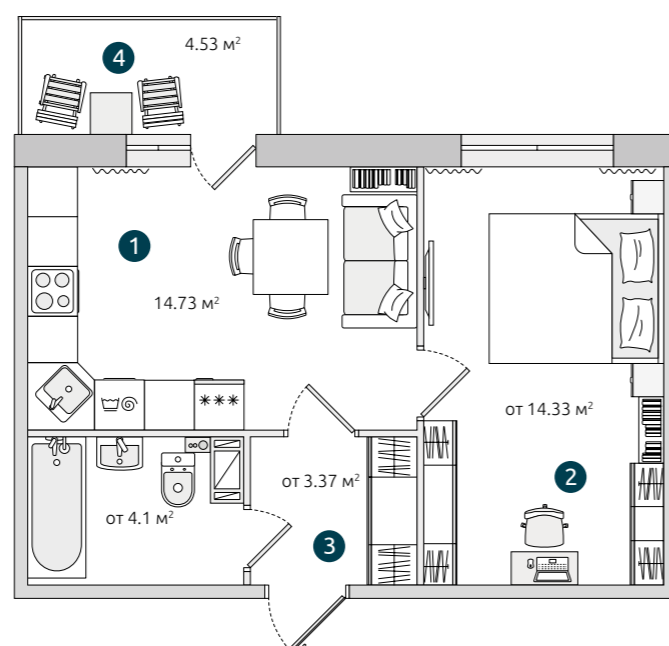

## Однокомнатная квартира с кухней-нишей

43.48 м<sup>2</sup>

### 1 - КУХНЯ-НИША

Обособленная зона для приготовления пищи.

### 2 - УДОБНАЯ СПАЛЬНЯ С НИШЕЙ ДЛЯ СИСТЕМЫ ХРАНЕНИЯ

Комната шириной от 2,9 м позволяет комфортно разместить 2-спальную кровать. В глубокой нише с легкостью разместится шкаф во всю стену.

### 3 - ВЫДЕЛЕННАЯ ПРИХОЖАЯ С НИШЕЙ ДЛЯ ХРАНЕНИЯ

Входная зона вынесена с путей перемещения по квартире, чтобы дома всегда было чисто. Ниша для хранения в прихожей – оптимальный вариант для размещения сезонной верхней одежды, обуви, сумок и зонтов.

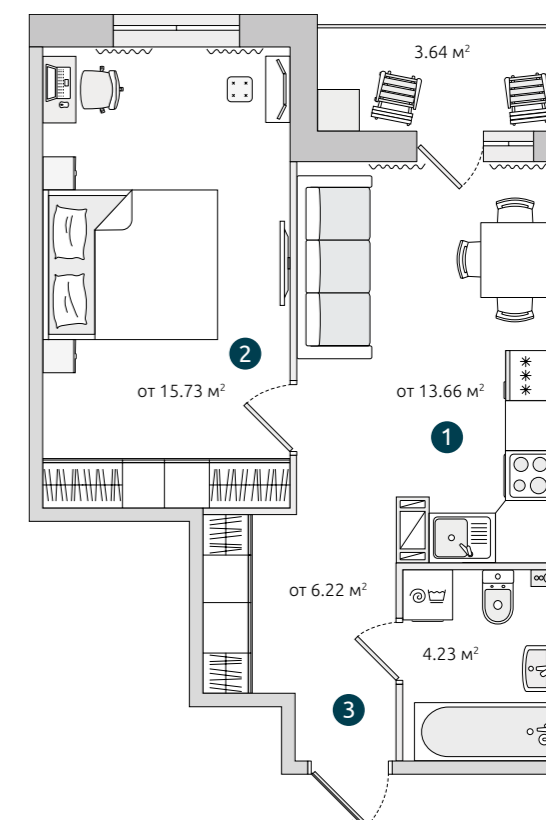

### 6 КОРПУС

12 секция | 1.2

14 секция | 1.2 | 1.3

### 7 КОРПУС

8 секция | 1.2

18 секция | 1.2 | 1.3

1-14 этажи

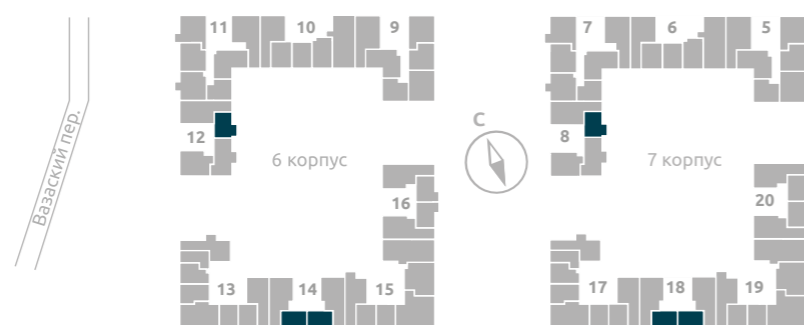

### 6 КОРПУС

13 секция | 1.6

### 7 КОРПУС

17 секция | 1.6

2-13 этажи



## Однокомнатная квартира с кухней-гостиной

43.94 м<sup>2</sup>

### 1 - МОДНАЯ КУХНЯ-ГОСТИНАЯ

Имеет две зоны освещения и разделена на пространства для готовки, приёма пищи и отдыха. Остекленная лоджия значительно расширяет функционал гостиной.

### 2 - УДОБНАЯ СПАЛЬНЯ

Комната шириной от 2,9 м позволяет комфортно разместить 2-спальную кровать.

### 3. НИША ДЛЯ ХРАНЕНИЯ В КОРИДОРЕ

Ниша глубиной от 600 мм — помогает освободить комнаты от громоздких шкафов.

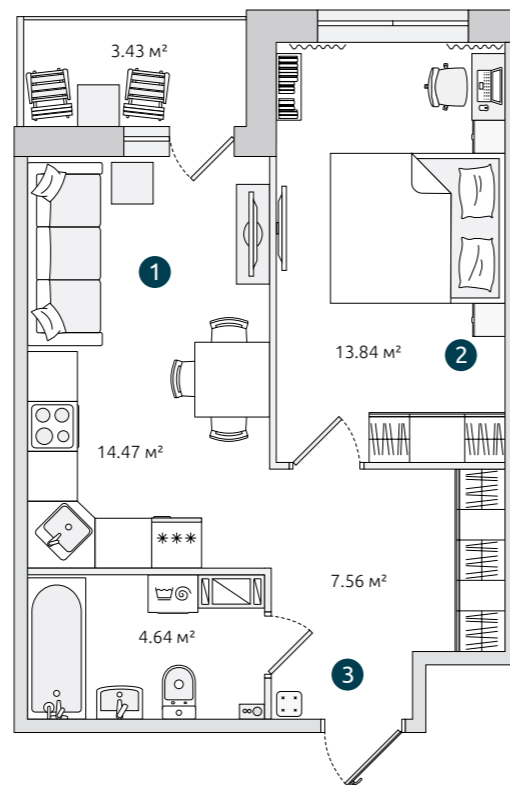

### 8 КОРПУС

4 секция | 1.3

2-13 этажи

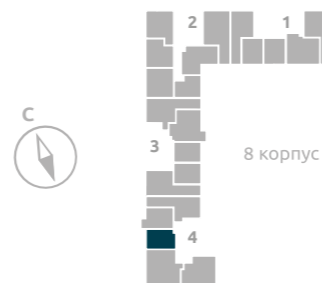

## Однокомнатная квартира с просторной кухней-гостиной

44.53 м<sup>2</sup>

### 1 - УДОБНАЯ КУХНЯ-ГОСТИНАЯ

С БОЛЬШИМ КУХОННЫМ ФРОНТОМ  
И тарелочке, и сотейнику свое место.

### 2 - ОСТЕКЛЁННАЯ ЛОДЖИЯ С ВЫХОДОМ ИЗ КУХНИ

Расширяет пространство для отдыха и хранения.

### 3 - ВЫДЕЛЕННАЯ ПРИХОЖАЯ С НИШЕЙ ДЛЯ ХРАНЕНИЯ

Входная зона в выделенной прихожей с нишей под хранение вынесена с путей перемещения по квартире, чтобы дома всегда было чисто.

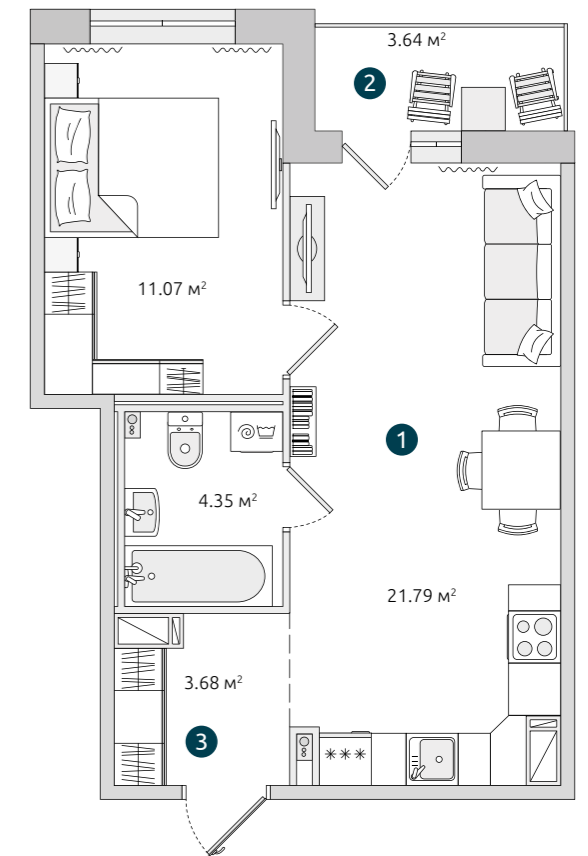

### 6 КОРПУС

13 секция | 1.5

### 7 КОРПУС

17 секция | 1.5

1-13 этажи



## Однокомнатная квартира с кухней-гостиной

от **45.8 м<sup>2</sup>**

### 1 - УДОБНАЯ КУХНЯ-ГОСТИНАЯ С БОЛЬШИМ КУХОННЫМ ФРОНТОМ

Кухня-гостиная с большим кухонным фронтом — и тарелочке, и сотейнику свое место.

### 2 - РОСКОШНАЯ СПАЛЬНЯ С НИШЕЙ

Комната шириной от 2,9 м позволяет комфортно разместить 2-спальную кровать. В нише можно разместить систему хранения — идеальное место для хранения одежды, постельного белья и прочих вещей.

### 3 - ПРОСТОРНАЯ ВАННАЯ

Предусмотрены: место для подключения стиральной машины с влагозащитной розеткой и розетка для полотенцесушителя.

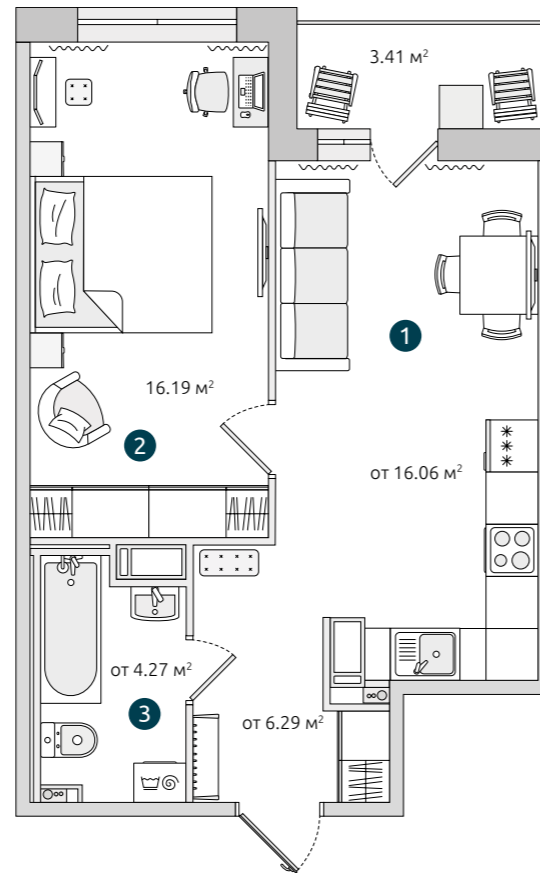

## Однокомнатная квартира с кухней-гостиной

**45.84 м<sup>2</sup>**

### 1 - МОДНАЯ КУХНЯ-ГОСТИНАЯ С ВЫХОДОМ НА БАЛКОН

Имеет две зоны освещения и разделена на пространства для готовки, приёма пищи и отдыха. Остекленный балкон значительно расширяет функционал гостиной.

### 2 - БОЛЬШАЯ СПАЛЬНЯ

Простор на вашей территории – полноценный кабинет, огромная гардеробная или место для отдыха.

### 3 - ВЫДЕЛЕННАЯ ПРИХОЖАЯ С НИШЕЙ ДЛЯ ХРАНЕНИЯ

Входная зона вынесена с путей перемещения по квартире, чтобы дома всегда было чисто.

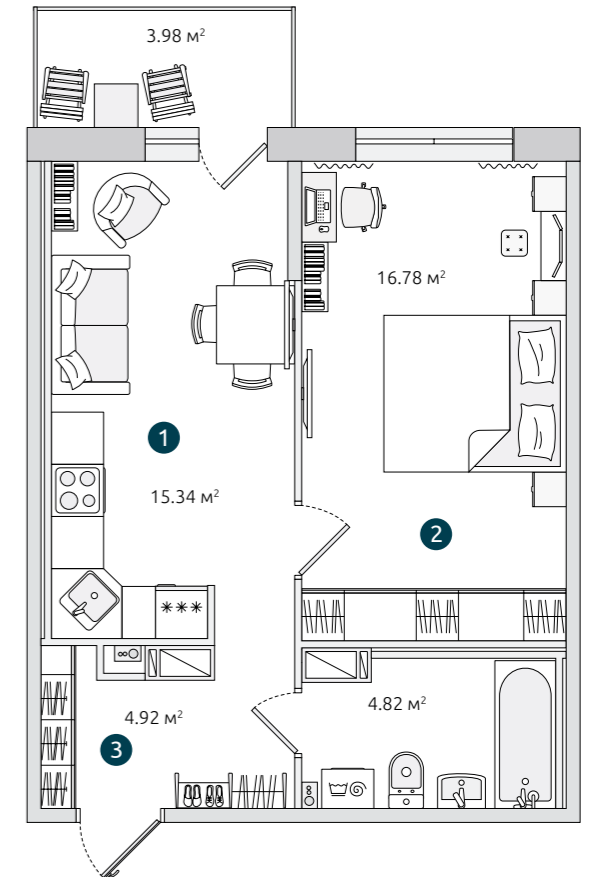

### 6 КОРПУС

10 секция | 1.2

### 7 КОРПУС

6 секция | 1.2

2-14 этажи

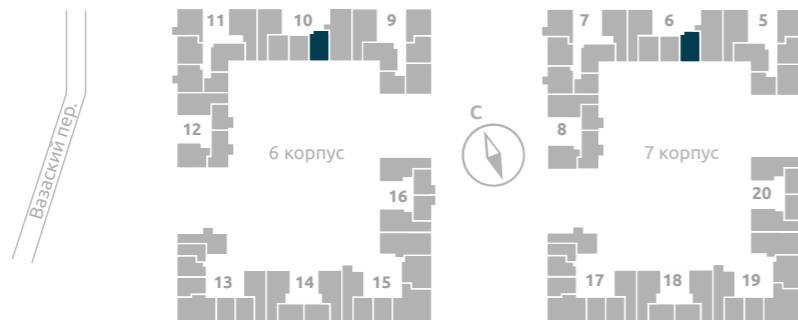

### 8 КОРПУС

4 секция | 1.4

2-14 этажи

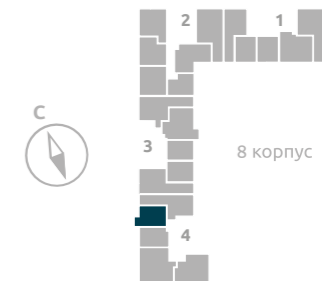

## Двухкомнатная квартира с кухней-гостиной

от **51.05 м<sup>2</sup>**

### 1- ЦЕНТРАЛЬНО ОРИЕНТИРОВАННАЯ КУХНЯ-ГОСТИНАЯ

Место притяжения всей семьи.

### 2- УДОБНАЯ СПАЛЬНЯ

Комната шириной от 2,9 м позволяет комфортно разместить 2-спальную кровать.

### 3- ВЫДЕЛЕННАЯ ПРИХОЖАЯ С НИШЕЙ ДЛЯ ХРАНЕНИЯ

Входная зона вынесена с путей перемещения по квартире, чтобы дома всегда было чисто.

### 4- ОСТЕКЛЁННАЯ ЛОДЖИЯ

Солнечное продолжение вашей кухни, где можно обустроить зону отдыха или рабочий уголок.

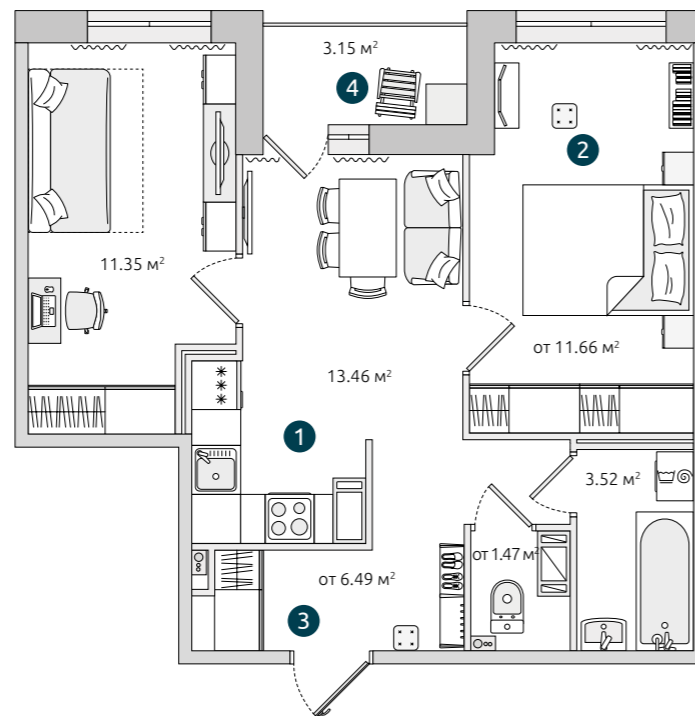

### 6 КОРПУС

9 секция | 2.2

### 7 КОРПУС

5 секция | 2.2

1-14 этажи



## Двухкомнатная квартира с кухней-гостиной

**51.27 м<sup>2</sup>**

### 1- БОЛЬШАЯ КУХНЯ-ГОСТИНАЯ С ВЫХОДОМ НА ЛОДЖИЮ

Имеет две зоны освещения и разделена на пространства для готовки, приёма пищи и отдыха.

### 2- ЭРГОНОМИЧНАЯ СПАЛЬНЯ

Вмещает все необходимое: спальное место и платяной шкаф.

### 3- ФУНКЦИОНАЛЬНАЯ ДЕТСКАЯ

Достаточно места для организации зон для сна, игр и учебы.

### 4- ГОСТЕВОЙ САУЗЕЛ

Дополнительный комфорт для вас и ваших гостей.

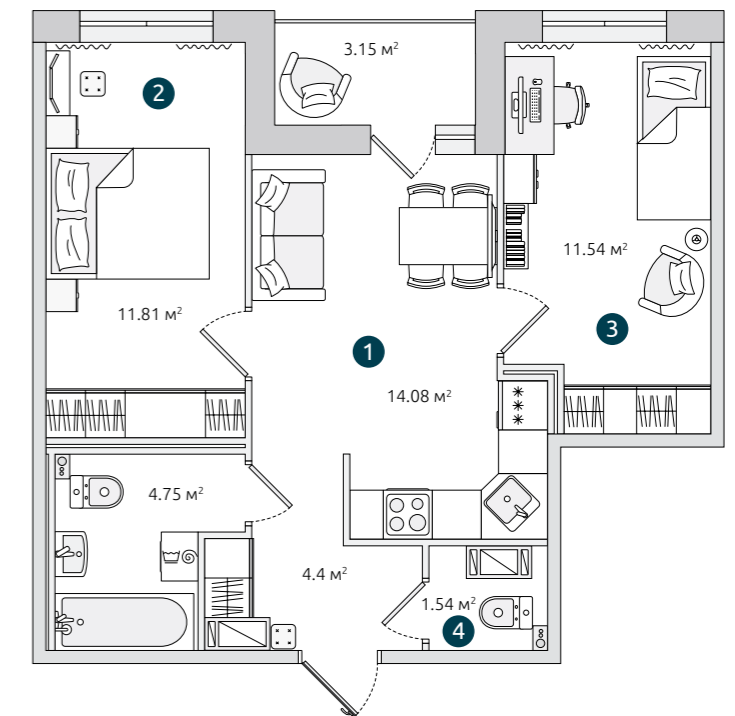

### 8 КОРПУС

2 секция | 2.5

2-14 этажи



# Двухкомнатная квартира с кухней-гостиной

от **56.46 м<sup>2</sup>**

## 1 - МОДНАЯ КУХНЯ-ГОСТИНАЯ С ВЫХОДОМ НА ЛОДЖИЮ

Имеет две зоны освещения и разделена на пространства для готовки, приёма пищи и отдыха. Остекленная лоджия значительно расширяет функционал гостиной.

## 2 - КОМПАКТНАЯ СПАЛЬНЯ

Вмещает все необходимое: спальное место и платяной шкаф.

## 3 - РАЗДЕЛЬНЫЙ САМУЗЕЛ

Комфортно для всей семьи.

## 4 - ВЫДЕЛЕННАЯ ПРИХОЖАЯ С НИШЕЙ ДЛЯ ХРАНЕНИЯ

Входная зона вынесена с путей перемещения по квартире, чтобы дома всегда было чисто.

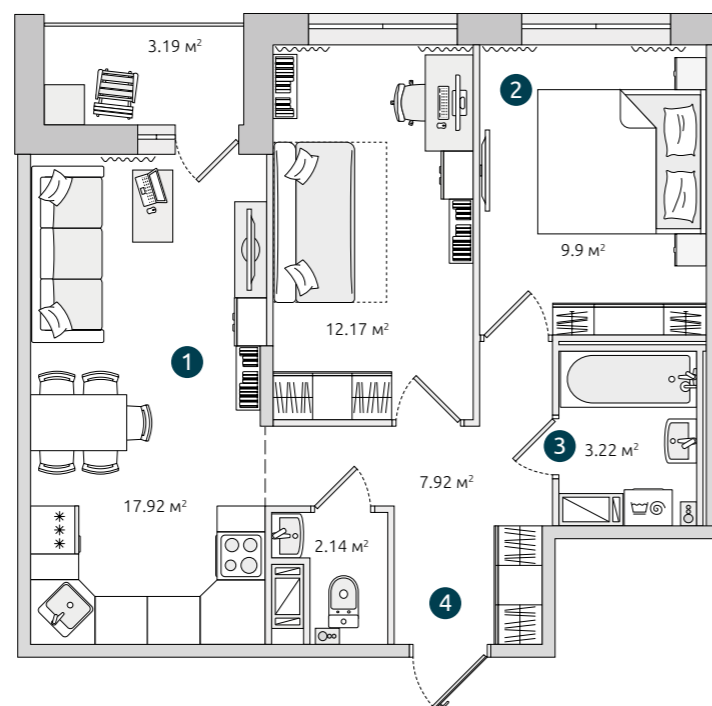

## 6 КОРПУС

11 секция | **2.5**

## 7 КОРПУС

7 секция | **2.5**

1-14 этажи

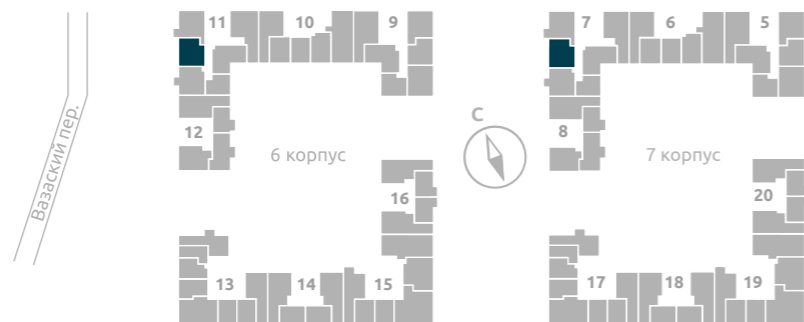

# Двухкомнатная квартира с большой кухней

**57.65 м<sup>2</sup>**

## 1 - КУХНЯ УВЕЛИЧЕННОЙ ПЛОЩАДИ

Просторная кухня для развития кулинарных талантов.

## 2 - УДОБНАЯ СПАЛЬНЯ

Комната шириной от 2,9 м позволяет комфортно разместить 2-спальную кровать.

## 3 - БОЛЬШЕ ОКОН

Больше естественного света и особая уютная атмосфера.

## 4 - ПРОСТОРНАЯ ВАННАЯ

Предусмотрено место для подключения стиральной машины с влагозащитной розеткой.

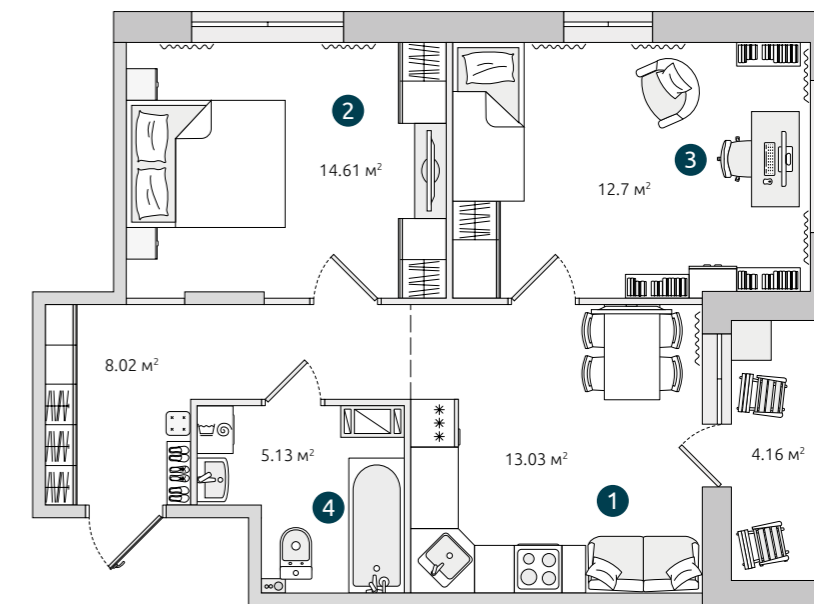

## 6 КОРПУС

12 секция | **2.4**

## 7 КОРПУС

8 секция | **2.4**

2-14 этажи



## Двухкомнатная квартира с кухней-гостиной

от **58.07 м<sup>2</sup>**

### 1 - БОЛЬШАЯ КУХНЯ-ГОСТИНАЯ

Имеет две зоны освещения и разделена на пространства для готовки, приёма пищи и отдыха.

### 2 - КОМПАКТНАЯ СПАЛЬНЯ С ВЫХОДОМ НА ЛОДЖИЮ

Вмещает все необходимое: спальное место и платяной шкаф.

### 3 - ФУНКЦИОНАЛЬНАЯ ДЕТСКАЯ

Достаточно места для организации зон для сна, игр и учебы.

### 4 - РАЗДЕЛЬНЫЙ САМУЗЕЛ

Комфортно для всей семьи.

### 5 - ВЫДЕЛЕННАЯ ПРИХОЖАЯ С ГАРДЕРОБНОЙ

В большой прихожей хватит места для продуманной системы хранения.

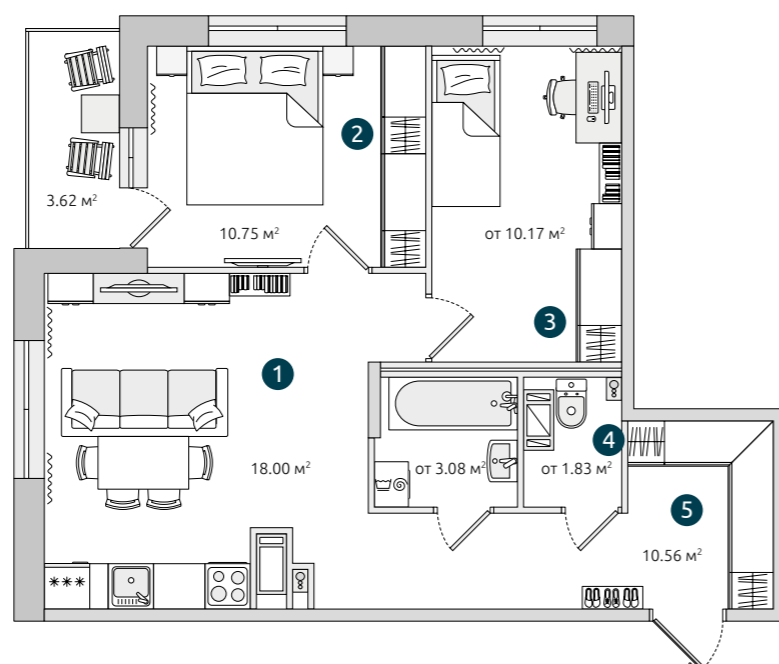

**6 КОРПУС**  
9 секция | **2.1**  
**7 КОРПУС**  
5 секция | **2.1**  
**8 КОРПУС**  
2 секция | **2.6**  
**2-14 этажи**

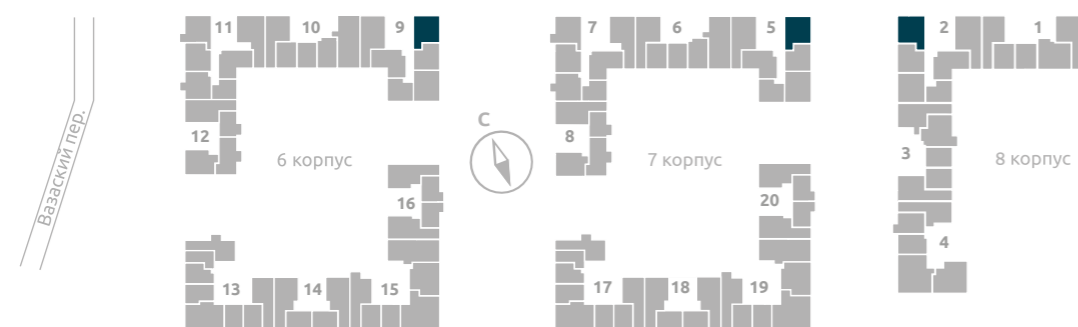

## Двухкомнатная квартира с большой кухней

**58.7 м<sup>2</sup>**

### 1 - ИЗОЛИРОВАННАЯ КУХНЯ

Для кулинарных экспериментов и семейных вечеров.

### 2 - ПРОСТОРНАЯ ДЕТСКАЯ

Достаточно места для организации зон для сна, игр и учебы.

### 3 - ОСТЕКЛЁННАЯ ЛОДЖИЯ С ВЫХОДОМ ИЗ СПАЛЬНИ

Идеально для утренней йоги и вечернего чая.

### 4 - ПРОСТРАНСТВО ДЛЯ ХРАНЕНИЯ НА ВХОДЕ

В большой прихожей хватит места для продуманной системы хранения.

### 5 - ВАННАЯ КОМНАТА С ОКНОМ

Эксклюзивно! Преимущество очевидно – естественный свет, настроение и чувство того, что ты обладатель чего-то уникального.

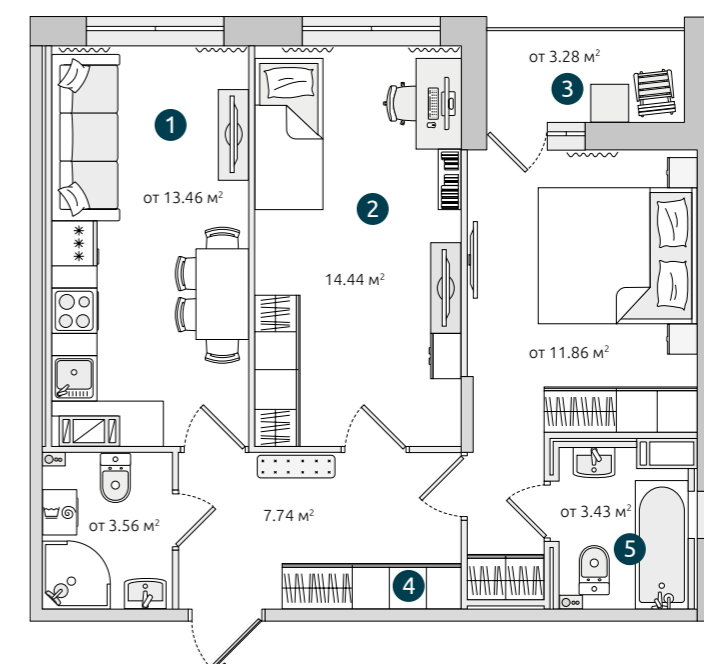

**6 КОРПУС**  
9 секция | **2.3**  
**7 КОРПУС**  
5 секция | **2.3**  
**2-13 этажи**





## Двухкомнатная квартира с кухней-гостиной

от **59.31 м<sup>2</sup>**

### 1- ЦЕНТРАЛЬНО ОРИЕНТИРОВАННАЯ КУХНЯ-ГОСТИНАЯ

Место притяжения всей семьи.

### 2- СПАЛЬНЯ С ПРИВАТНОЙ ВАННОЙ КОМНАТОЙ

Для ценителей красивой жизни.

### 3- ФУНКЦИОНАЛЬНАЯ ДЕТСКАЯ

Всё необходимое для хорошей учёбы и гармоничного развития.

### 4- ОСТЕКЛЁННЫЙ БАЛКОН

Солнечное продолжение вашей кухни, где можно обустроить зону отдыха или рабочий уголок.

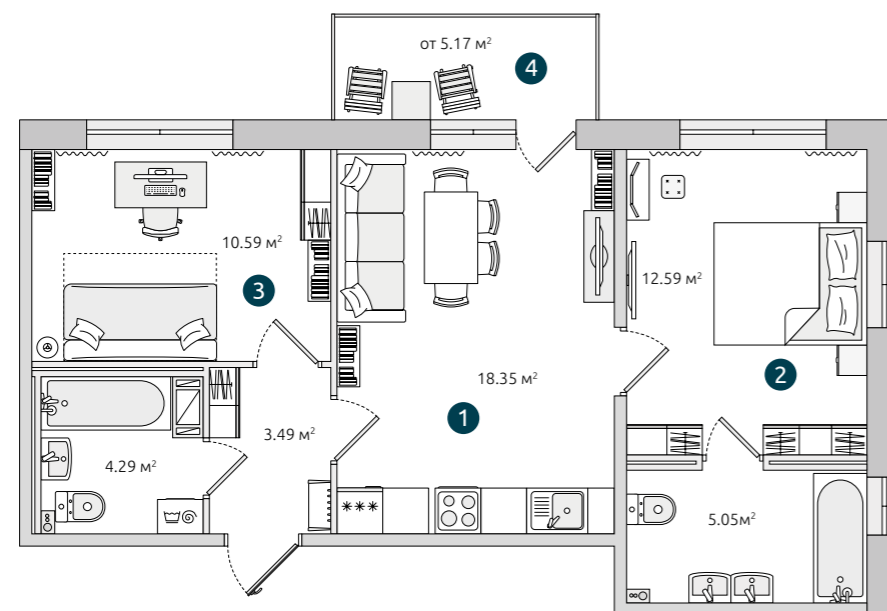

### 6 КОРПУС

12 секция | **2.3**

### 7 КОРПУС

8 секция | **2.3**

1-13 этажи



## Двухкомнатная квартира с большой кухней

от **59.75 м<sup>2</sup>**

### 1 - ПРОСТОРНАЯ КУХНЯ-ГОСТИНАЯ С ЛОДЖИЕЙ

Универсальное пространство, где можно готовить, собираться всей семьей и отдыхать после тяжелого рабочего дня.

### 2 - УДОБНАЯ СПАЛЬНЯ

Комната шириной от 2,9 м позволяет комфортно разместить 2-спальную кровать.

### 3 - РАЗДЕЛЬНЫЙ САУЗЕЛ

Комфортно для всей семьи.

### 4 - ВЫДЕЛЕННАЯ ПРИХОЖАЯ С НИШЕЙ ДЛЯ ХРАНЕНИЯ

Входная зона вынесена с путей перемещения по квартире, чтобы дома всегда было чисто.

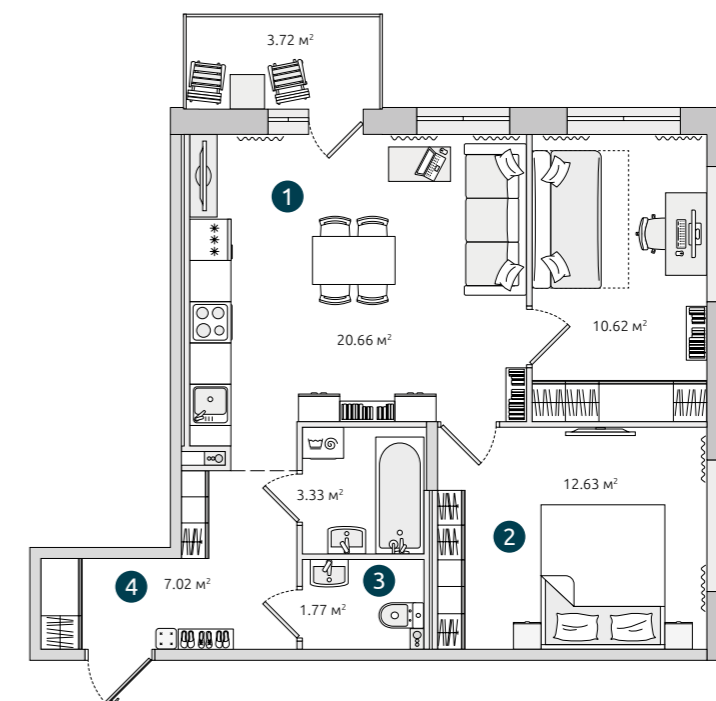

### 6 КОРПУС

11 секция | **2.6**

### 7 КОРПУС

7 секция | **2.6**

2-13 этажи



## Двухкомнатная квартира с кухней-гостиной

от **60.16 м<sup>2</sup>**

### 1 - СПАЛЬНЯ С ПРИВАТНОЙ ВАННОЙ КОМНАТОЙ И ГАРДЕРОБНОЙ

Для ценителей красивой жизни.

### 3 - ОСТЕКЛЁННЫЙ БАЛКОН

В большой прихожей хватит места для продуманной системы хранения.

### 2 - ОСТЕКЛЁННЫЙ БАЛКОН С ВЫХОДОМ ИЗ КУХНИ

Идеально для утренней йоги и вечернего чая.

### 4 - ВЫДЕЛЕННАЯ ПРИХОЖАЯ

Расширяет пространство для отдыха и хранения.

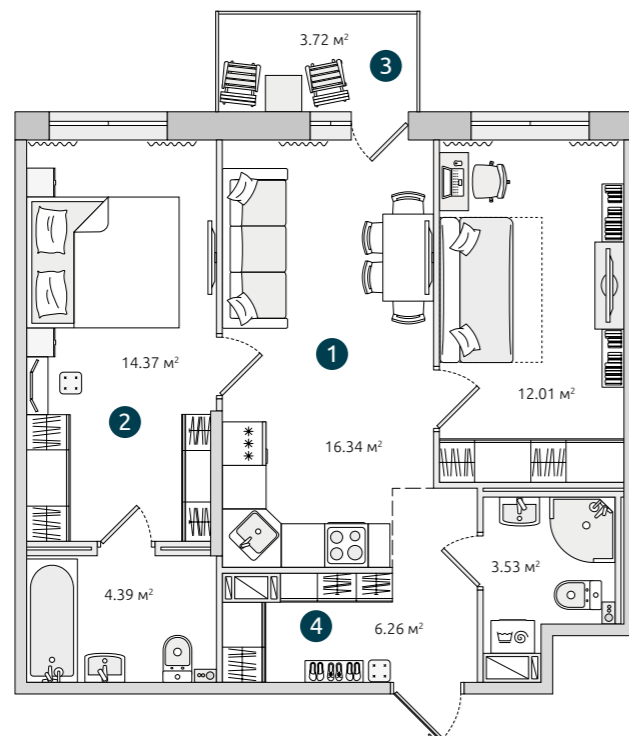

**6 КОРПУС**  
11 секция | **2.4**  
**7 КОРПУС**  
7 секция | **2.4**

**2-14 этажи**

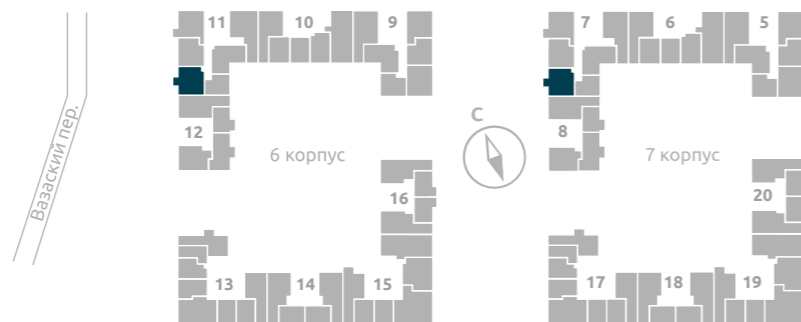

## Двухкомнатная квартира с кухней-гостиной

от **63.49 м<sup>2</sup>**

### 1 - ПРОСТОРНАЯ ГОСТИНАЯ

Гостиная, смежная с кухней, идеальна для семейных посиделок и торжественных приёмов.

### 3 - ПОСТИРОЧНАЯ ЗОНА

Находится вдали от спальных комнат, чтобы посторонние звуки не помешали вашему сну и отдыху.

### 2 - ФУНКЦИОНАЛЬНАЯ ДЕТСКАЯ

Всё необходимое для хорошей учёбы и гармоничного развития.

### 4 - ВЫДЕЛЕННАЯ ПРИХОЖАЯ С ПРОСТРАНСТВОМ ДЛЯ ХРАНЕНИЯ

Входная зона вынесена с путей перемещения по квартире, чтобы дома всегда было чисто.

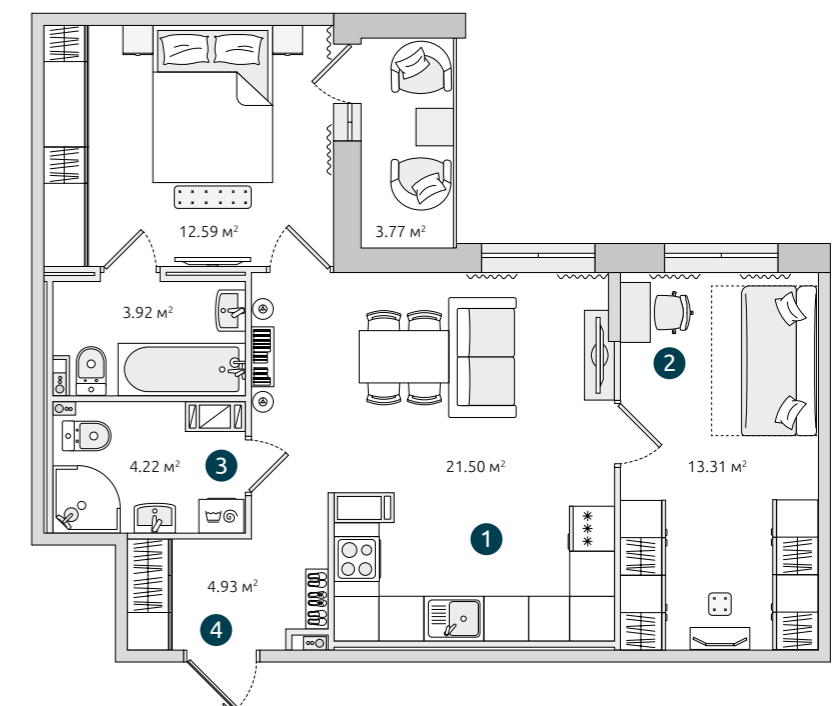

**6 КОРПУС**  
9 секция | **2.5**  
11 секция | **2.2**

**7 КОРПУС**  
5 секция | **2.5**  
7 секция | **2.2**

**8 КОРПУС**  
2 секция | **2.2**

**2-14 этажи**



## Двухкомнатная квартира с отдельной кухней

63.55 м<sup>2</sup>

### 1. КЛАССИЧЕСКАЯ КУХНЯ

Просторная кухня для развития кулинарных талантов.

### 2 - СПАЛЬНЯ С СОБСТВЕННОЙ ВАННОЙ КОМНАТОЙ

Для ценителей красивой жизни.

### 3 - ПРОСТОРНАЯ ДЕТСКАЯ

Достаточно места для организации зон для сна, игр и учебы.

### 4 - ВЫДЕЛЕННАЯ ПРИХОЖАЯ С ПРОСТРАНСТВОМ ДЛЯ ХРАНЕНИЯ

Входная зона вынесена с путей перемещения по квартире, чтобы дома всегда было чисто.

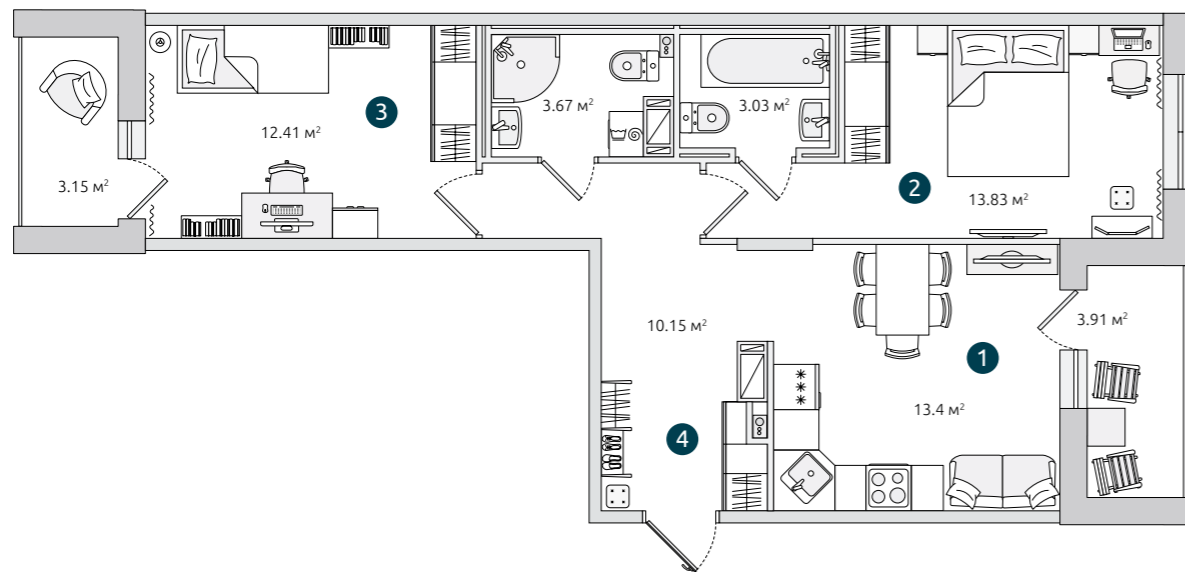

### 8 КОРПУС

1 секция | 2.5

2-14 этажи

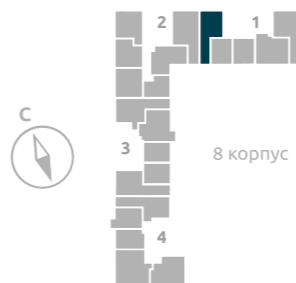

## Двухкомнатная квартира с кухней-гостиной

66.08 м<sup>2</sup>

### 1- ЦЕНТРАЛЬНО ОРИЕНТИРОВАННАЯ КУХНЯ-ГОСТИНАЯ С НЕСКОЛЬКИМИ ОКНАМИ

Место притяжения всей семьи.

### 2 - ВАННАЯ КОМНАТА С ОКНОМ

Эксклюзивно! Преимущество очевидно – естественный свет, настроение и чувство того, что ты обладатель чего-то уникального.

### 3 - БОЛЬШЕ ОКОН

Наполняют пространство естественным светом и создадут уютную атмосферу.

### 4 - ОСТЕКЛЕННЫЙ БАЛКОН С ВЫХОДОМ ИЗ КУХНИ

Расширяет пространство для отдыха и хранения.

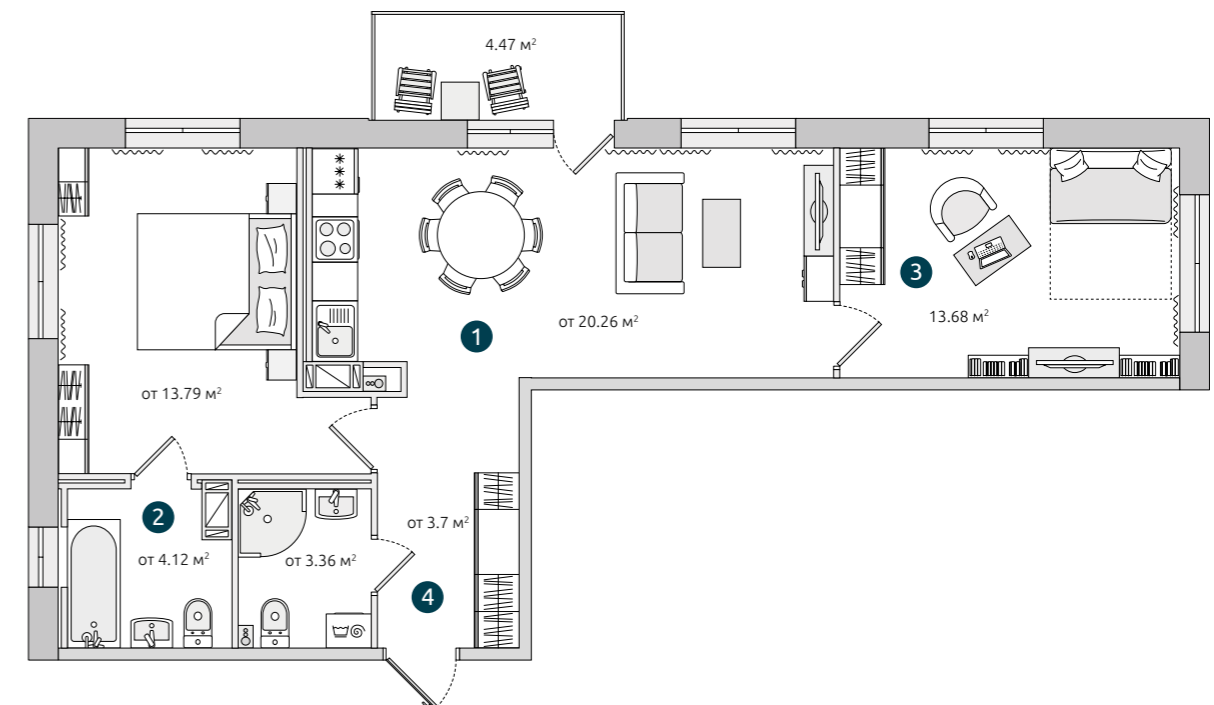

### 6 КОРПУС

13 секция | 2.8

2-13 этажи

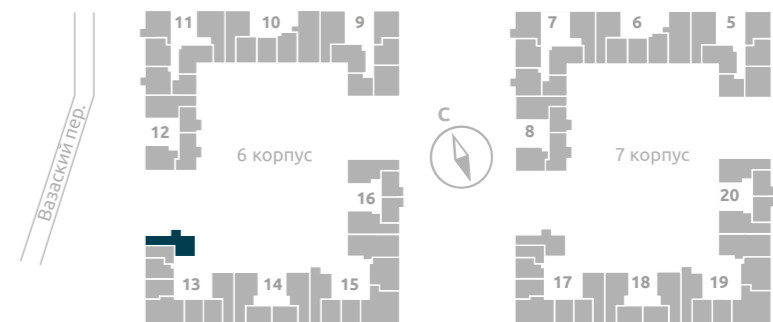

## Двухкомнатная квартира с кухней-гостиной

66.76 м<sup>2</sup>

### 1 - ЦЕНТРАЛЬНО ОРИЕНТИРОВАННАЯ КУХНЯ-ГОСТИНАЯ

Имеет две зоны освещения и разделена на пространства для готовки, приёма пищи и отдыха.

### 2 - ВАННАЯ КОМНАТА С ОКНОМ

Эксклюзивно! Преимущество очевидно – естественный свет, настроение и чувство того, что ты обладатель чего-то уникального.

### 3 - БОЛЬШЕ ОКОН

Наполняют пространство естественным светом и создадут уютную атмосферу.

### 4 - ОСТЕКЛЁННЫЙ БАЛКОН

Солнечное продолжение вашей кухни, где можно обустроить зону отдыха или рабочий уголок.

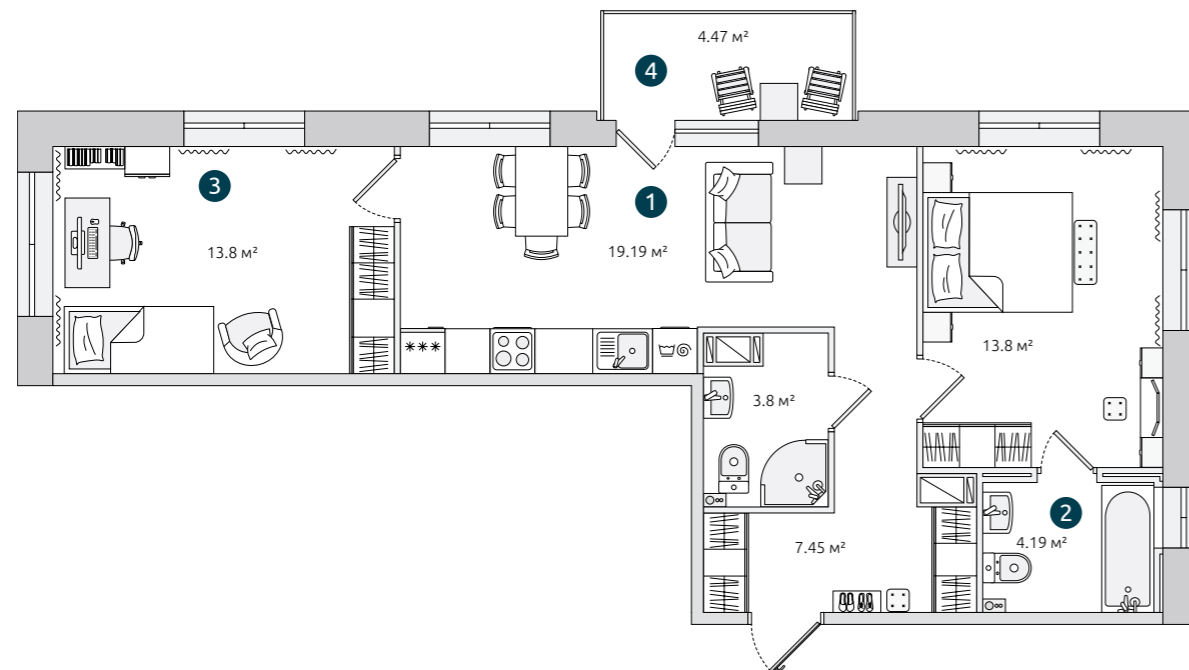

### 7 КОРПУС

17 секция | 2.8

2-13 этажи



## Двухкомнатная квартира с кухней-гостиной

67.13 м<sup>2</sup>

### 1 - МОДНАЯ КУХНЯ-ГОСТИНАЯ

Имеет две зоны освещения и разделена на пространства для готовки, приёма пищи и отдыха.

### 2. РАЗДЕЛЬНЫЙ САУЗЕЛ

Комфортно для всей семьи.

### 3 - ПРОСТОРНАЯ ДЕТСКАЯ

Достаточно места для организации зон для сна, игр и учебы.

### 4 - ВЫДЕЛЕННАЯ ПРИХОЖАЯ С ПРОСТРАНСТВОМ ДЛЯ ХРАНЕНИЯ

Входная зона вынесена с путей перемещения по квартире, чтобы дома всегда было чисто.

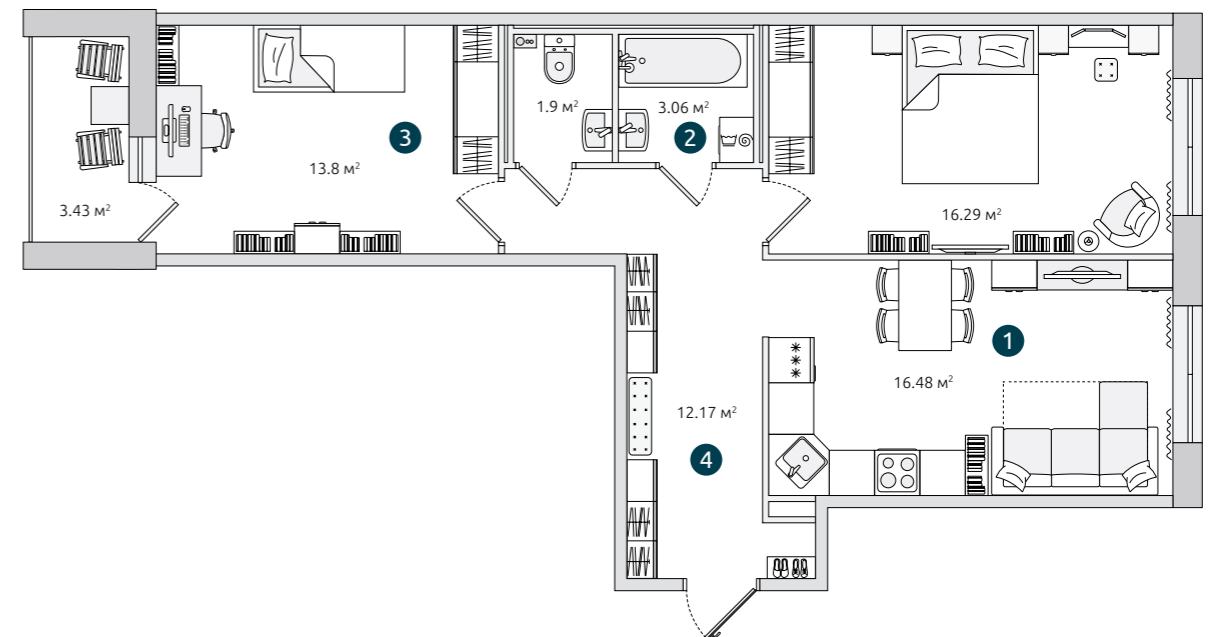

### 8 КОРПУС

4 секция | 2.5

2-14 этажи



## Двухкомнатная квартира с кухней-гостиной

от **67.97 м<sup>2</sup>**

### 1 - МОДНАЯ КУХНЯ-ГОСТИНАЯ

Имеет две зоны освещения и разделена на пространства для готовки, приёма пищи и отдыха.

### 2 - СПАЛЬНЯ С СОБСТВЕННОЙ ВАННОЙ КОМНАТОЙ И ЛОДЖИЕЙ

Для ценителей красивой жизни.

### 3 - ФУНКЦИОНАЛЬНАЯ ДЕТСКАЯ

В функциональной детской есть всё необходимое для хорошей учёбы и гармоничного развития.

### 4 - ВЫДЕЛЕННАЯ ПРИХОЖАЯ С ПРОСТРАНСТВОМ ДЛЯ ХРАНЕНИЯ

Входная зона вынесена с путей перемещения по квартире, чтобы дома всегда было чисто.

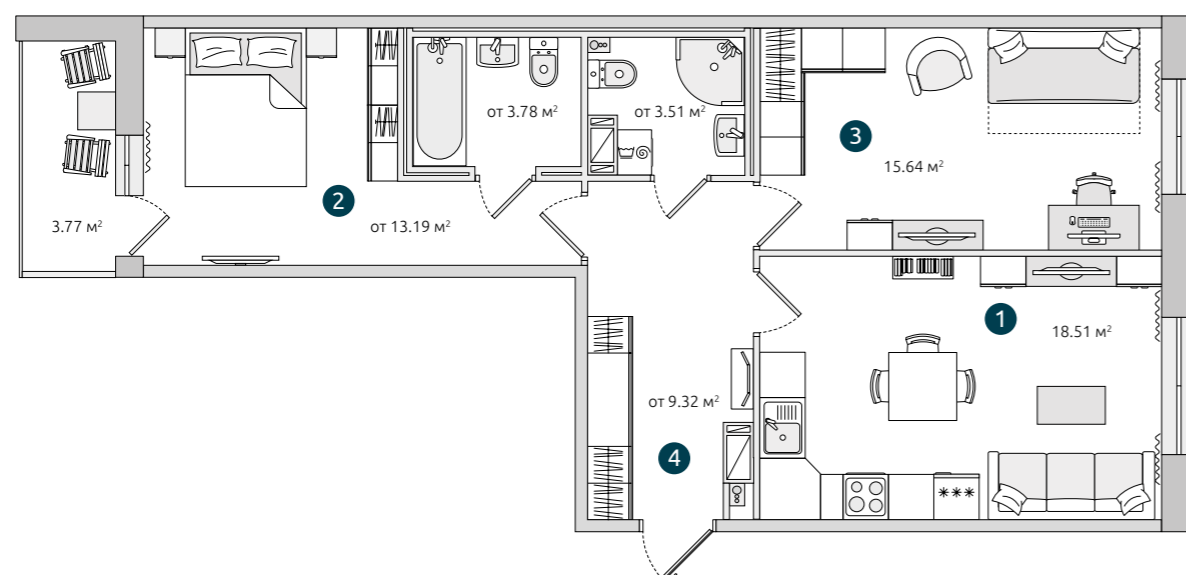

### 6 КОРПУС

13 секция | 2.1

### 7 КОРПУС

17 секция | 2.1

1-13 этажи



## Двухкомнатная квартира с кухней-гостиной

от **69.8 м<sup>2</sup>**

### 1 - УДОБНАЯ КУХНЯ-ГОСТИНАЯ С БОЛЬШИМ КУХОННЫМ ФРОНТОМ

И тарелочке, и сотейнику свое место.

### 2 - ПРОСТОРНАЯ ДЕТСКАЯ

Достаточно места для организации зон для сна, игр и учебы.

### 3 - РАЗДЕЛЬНЫЙ САМУЗЕЛ

Комфортно для всей семьи.

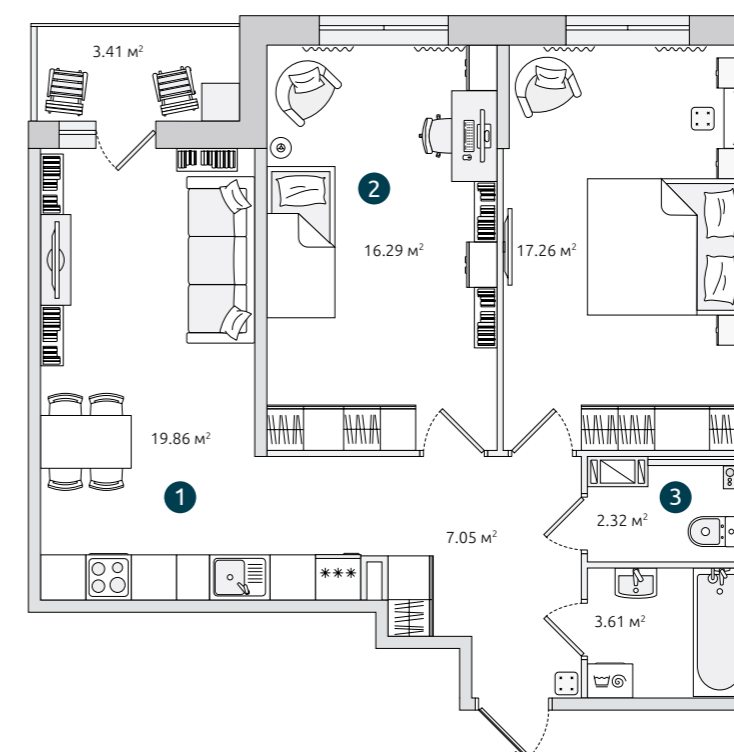

### 8 КОРПУС

1 секция | 2.2

4-14 этажи

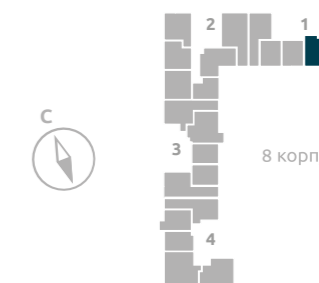

## Двухкомнатная квартира с кухней-гостиной

70.51 м<sup>2</sup>

### 1 - КУХНЯ-ГОСТИНАЯ С ВЫХОДОМ НА БАЛКОН

Имеет две зоны освещения и разделена на пространства для готовки, приёма пищи и отдыха.

### 2 - СПАЛЬНЯ С ОТДЕЛЬНОЙ ГАРДЕРОБНОЙ

Мечта современного человека: в спальне легко поставить двухместную кровать, а в гардеробной поместятся все наряды!

### 3 - РАЗДЕЛЬНЫЙ САМУЗЕЛ

Комфорт для всей семьи

### 4 - ВЫДЕЛЕННАЯ ПРИХОЖАЯ

В большой прихожей хватит места для продуманной системы хранения.

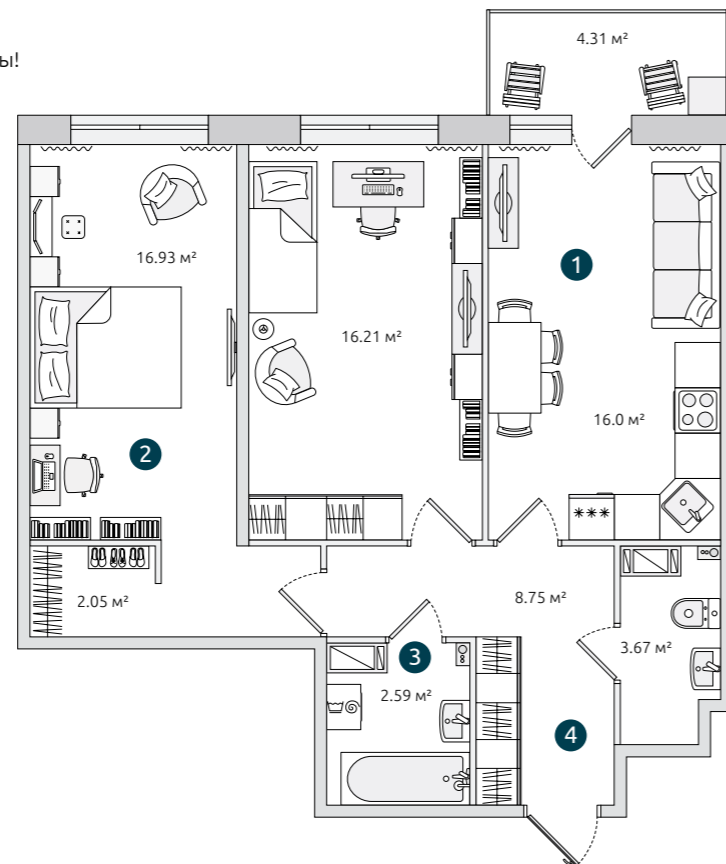

8 КОРПУС

3 секция | 2.2

3-14 этажи



## Двухкомнатная квартира с кухней-гостиной

71.84 м<sup>2</sup>

### 1 - КУХНЯ-ГОСТИНАЯ С БОЛЬШИМ КУХОННЫМ ФРОНТОМ

И тарелочке, и сотейнику свое место.

### 2 - СПАЛЬНЯ С СОБСТВЕННОЙ ВАННОЙ КОМНАТОЙ

Для ценителей красивой жизни.

### 3 - ФУНКЦИОНАЛЬНАЯ ДЕТСКАЯ

Достаточно места для организации зон для сна, игр и учебы.

### 4 - ВЫДЕЛЕННАЯ ПРИХОЖАЯ

Входная зона вынесена с путей перемещения по квартире, чтобы дома всегда было чисто.

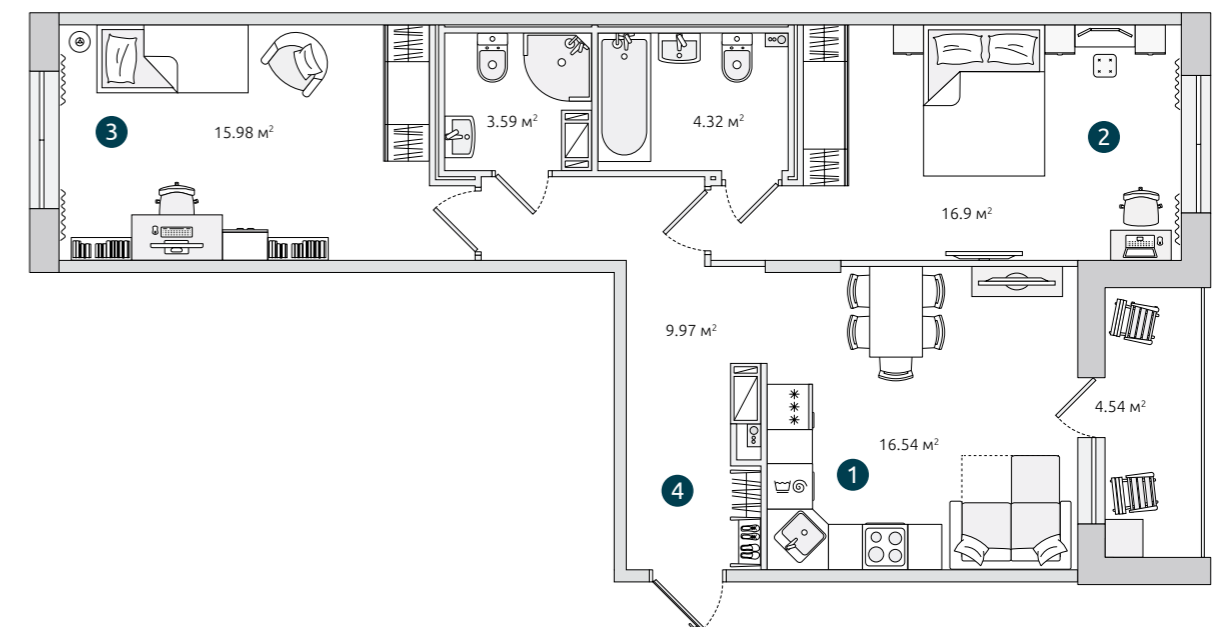

8 КОРПУС

3 секция | 2.5

2-14 этажи

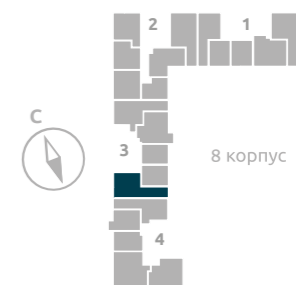

## Двухкомнатная квартира с кухней-гостиной

72.21 м<sup>2</sup>

### 1 - БОЛЬШАЯ СЕМЕЙНАЯ КУХНЯ

Место притяжения не только всех членов семьи, но и друзей.

### 2 - СПАЛЬНЯ С СОБСТВЕННОЙ ЛОДЖИЕЙ И ГАРДЕРОБНОЙ

Для ценителей красивой жизни.

### 3 - ГОСТЕВОЙ САУЗЕЛ

Дополнительный комфорт для вас и ваших гостей.

### 4 - ВЫДЕЛЕННАЯ ПРИХОЖАЯ С ПРОСТРАНСТВОМ ДЛЯ ХРАНЕНИЯ

Входная зона вынесена с путей перемещения по квартире, чтобы дома всегда было чисто.

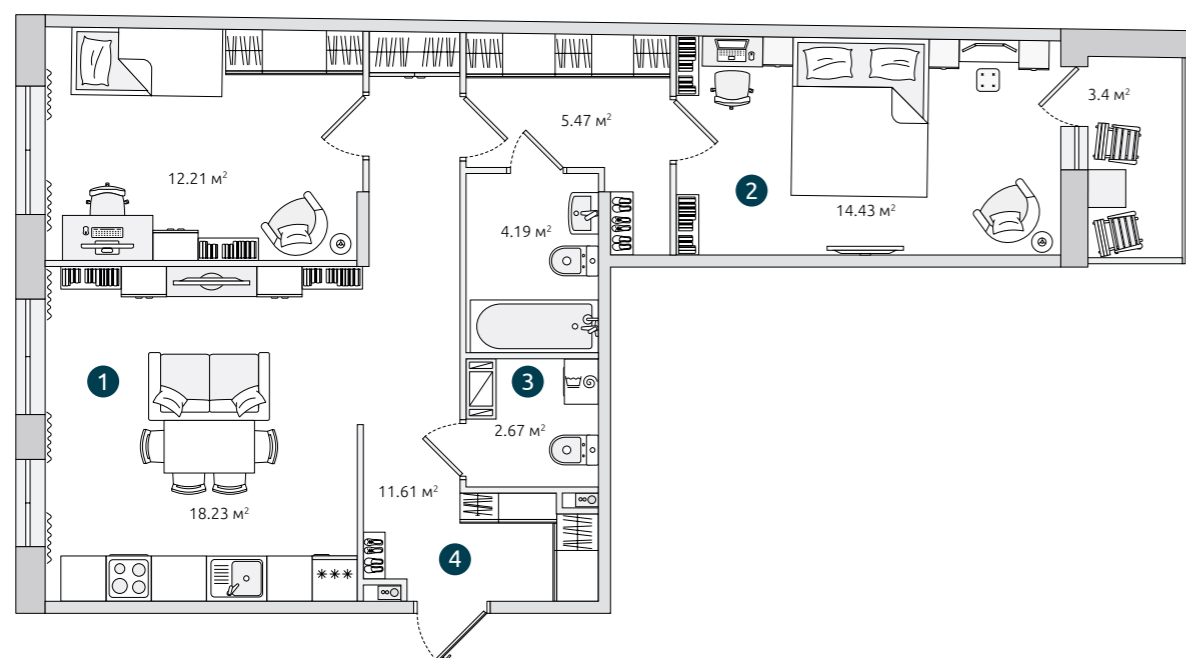

### 8 КОРПУС

1 секция | 2.1

3-14 этажи

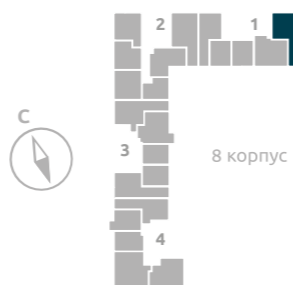

## Двухкомнатная квартира с большой кухней

от 72.74 м<sup>2</sup>

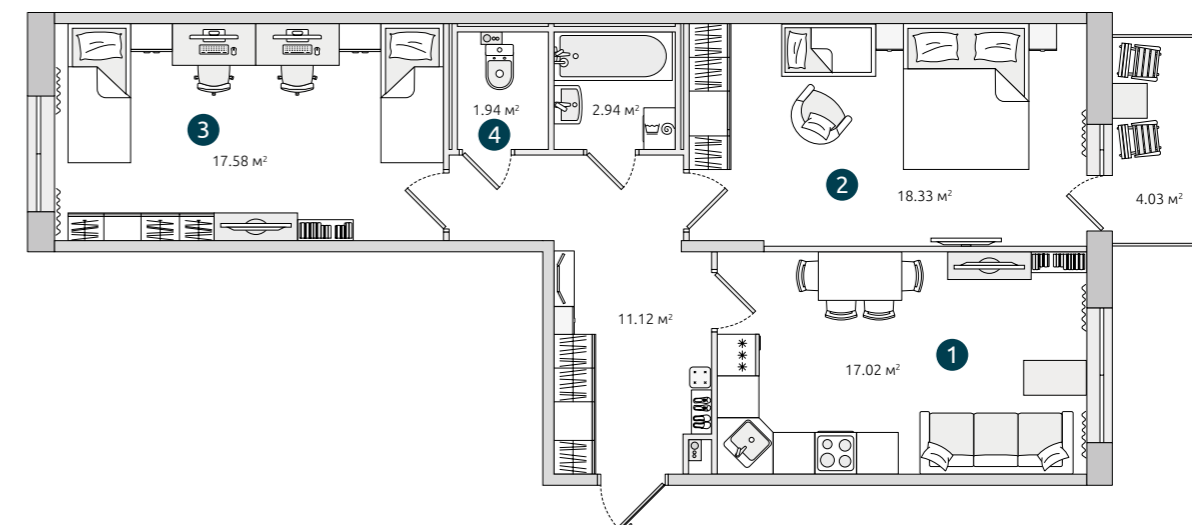

### 1 - КУХНЯ-ГОСТИНАЯ С БОЛЬШИМ КУХОННЫМ ФРОНТОМ

И тарелочке, и сотейнику свое место.

### 2 - УДОБНАЯ СПАЛЬНЯ С ВЫХОДОМ НА БАЛКОН

Комната шириной от 2,9 м позволяет комфортно разместить 2-спальную кровать.

### 3 - ПРОСТОРНАЯ ДЕТСКАЯ

Достаточно места для организации зон для сна, игр и учебы.

### 4 - РАЗДЕЛЬНЫЙ САУЗЕЛ

Комфортно для всей семьи.

### 6 КОРПУС

15 секция | 2.6

### 7 КОРПУС

19 секция | 2.6

2-12 этажи



# Двухкомнатная квартира с кухней-гостиной

от **73.16 м<sup>2</sup>**

## 1 - МОДНАЯ КУХНЯ-ГОСТИНАЯ

Объединяет пространства для готовки, приёма пищи и отдыха.

## 2 - ПРОСТОРНАЯ ДЕТСКАЯ

Достаточно места для организации зон для сна, игр и учебы.

## 3 - ОСТЕКЛЕННАЯ ЛОДЖИЯ С ВЫХОДОМ ИЗ КУХНИ

Расширяет пространство для отдыха и хранения.

## 4 - ВЫДЕЛЕННАЯ ПРИХОЖАЯ

Входная зона в выделенной прихожей с нишей под хранение выделена с путей перемещения по квартире, чтобы дома всегда было чисто.

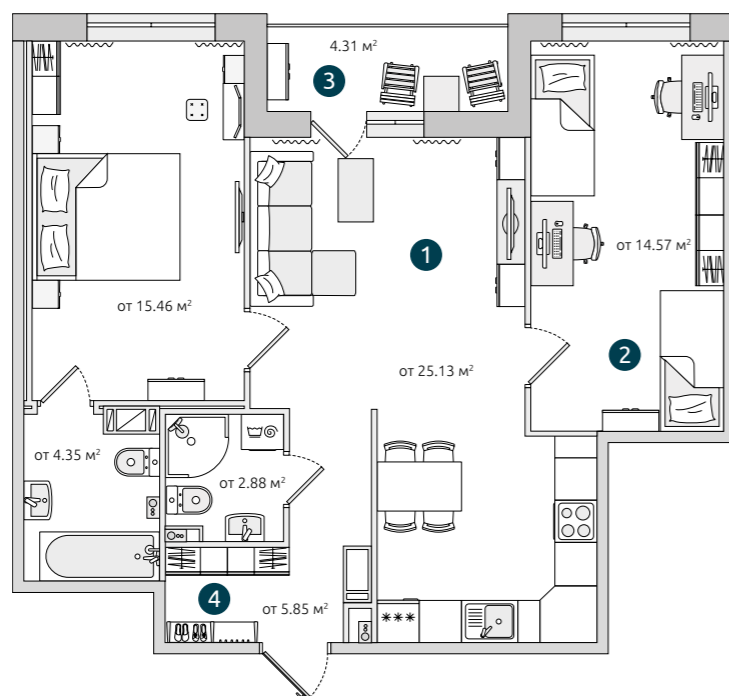

### 6 КОРПУС

15 секция | 2.2

### 7 КОРПУС

19 секция | 2.2

2-12 этажи

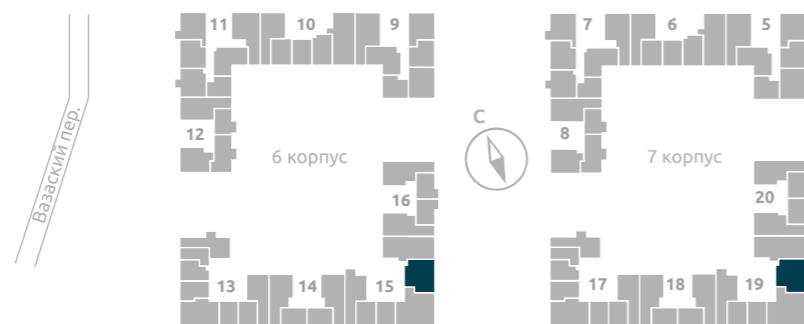

# Двухкомнатная квартира с кухней-гостиной

от **74.22 м<sup>2</sup>**

## 1 - КУХНЯ-ГОСТИНАЯ

С БОЛЬШИМ КУХОННЫМ ФРОНТОМ  
И тарелочке, и сотейнику свое место.

## 3 - СПАЛЬНЯ С СОБСТВЕННОЙ ВАННОЙ КОМНАТОЙ

Для ценителей красивой жизни.

## 3 - ОСТЕКЛЕННАЯ ЛОДЖИЯ С ВЫХОДОМ ИЗ СПАЛЬНИ

Лоджия с выходом из спальни – для утренней йоги и вечернего чая.

## 4 - ПРОСТОРНЫЙ ХОЛЛ С СИСТЕМОЙ ХРАНЕНИЯ

Шкаф, банкетка, стойка для обуви – все удобно разместится в просторном холле.

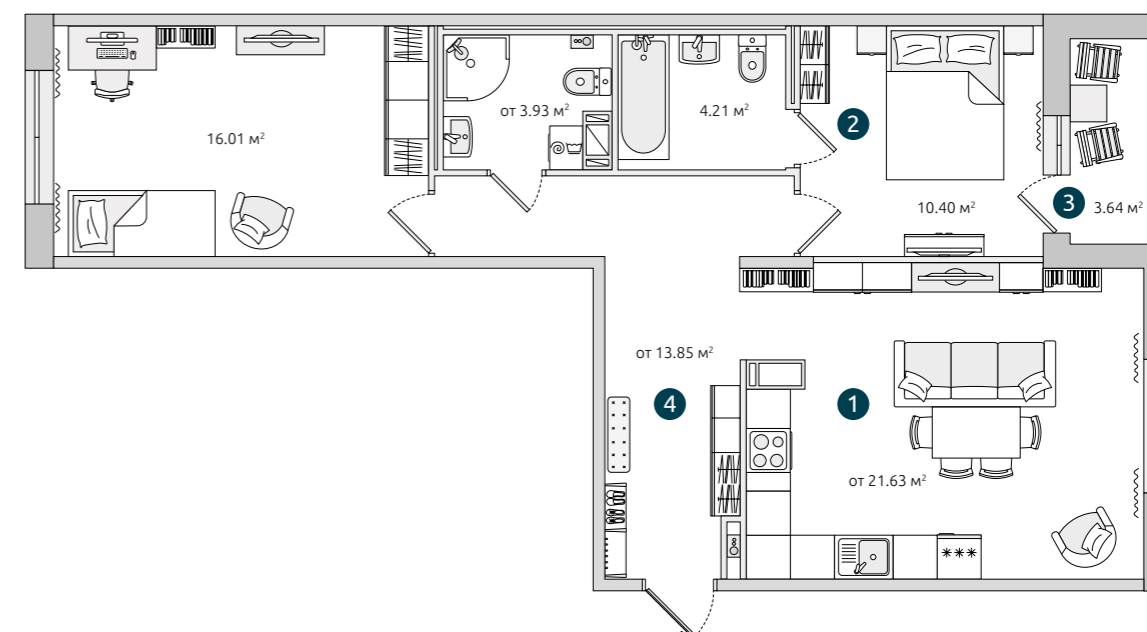

### 6 КОРПУС

10 секция | 2.5

### 7 КОРПУС

6 секция | 2.5

2-14 этажи

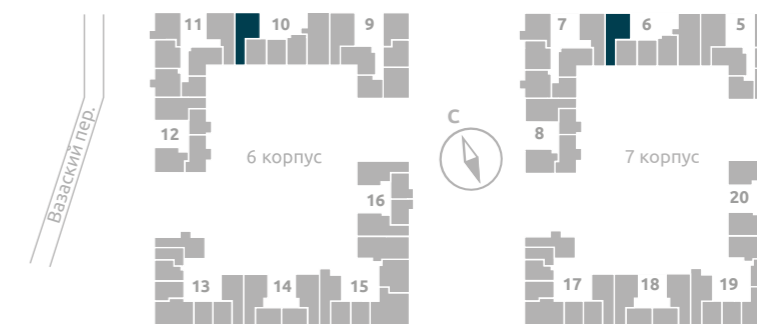



## Двухкомнатная квартира с кухней-гостиной

от **75.54 м<sup>2</sup>**

### 1 - БОЛЬШАЯ КУХНЯ-ГОСТИНАЯ

Универсальное пространство, где можно готовить, собираться всей семьей и отдохнуть после тяжелого рабочего дня.

### 2 - РОСКОШНАЯ СПАЛЬНЯ С СОБСТВЕННОЙ ВАННОЙ КОМНАТОЙ

Лучшее решение для ценителей комфорта и любителей красивой жизни.

### 3 - ПРОСТОРНАЯ ДЕТСКАЯ

Всё необходимое для хорошей учёбы и гармоничного развития.

### 4 - ОСТЕКЛЁННАЯ ЛОДЖИЯ С ВЫХОДОМ ИЗ КУХНИ

Идеальна для утренней йоги и вечернего чая.

### 5 - ВЫДЕЛЕННАЯ ПРИХОЖАЯ

Максимум функции на каждом квадратном метре.

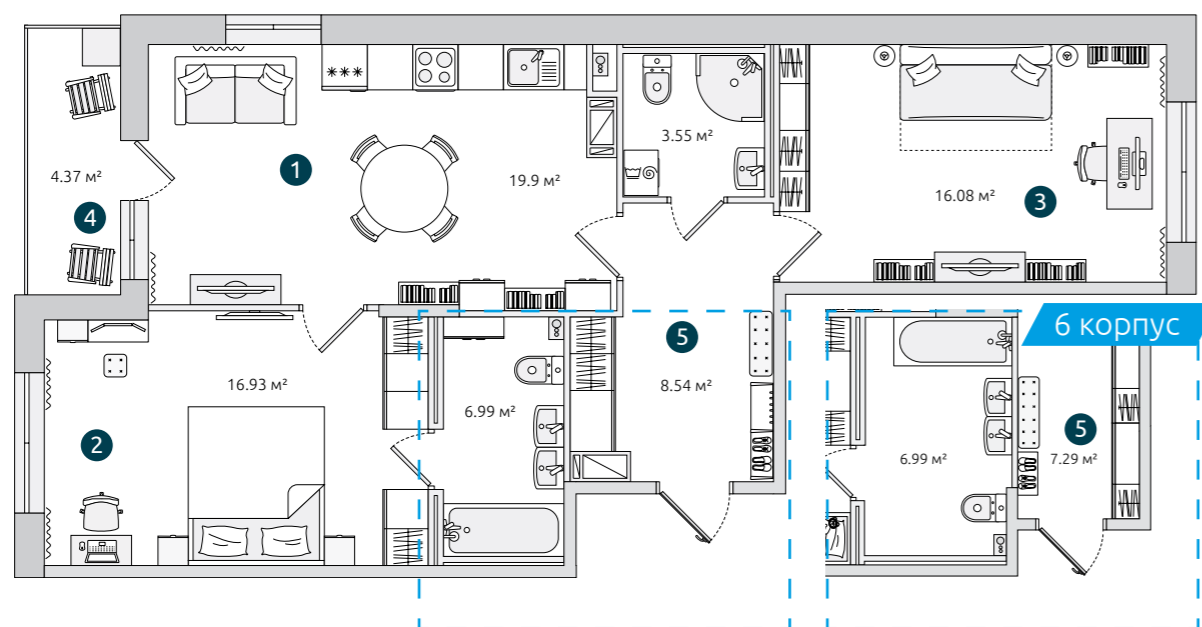

### 6 КОРПУС

14 секция | **2.4**

16 секция | **2.1**

### 7 КОРПУС

18 секция | **2.4**

20 секция | **2.1**

**2-12** этажи



## Двухкомнатная квартира с кухней-гостиной

от **75.82 м<sup>2</sup>**

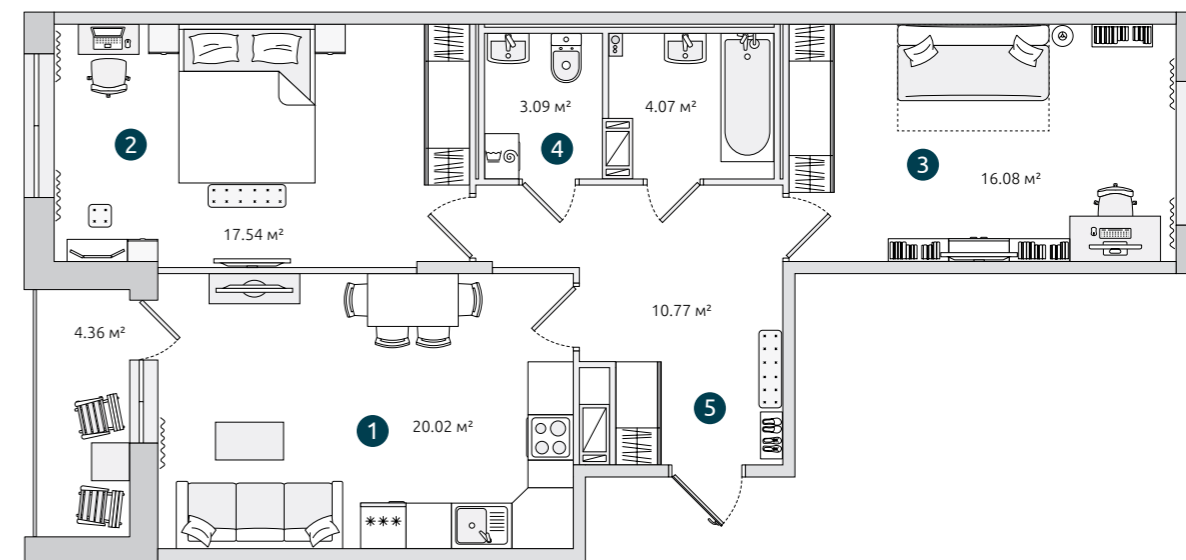

### 1 - ПРОСТОРНАЯ КУХНЯ-ГОСТИНАЯ С ЛОДЖИЕЙ

Идеальна для уютных семейных вечеров и посиделок с друзьями.

### 2 - УДОБНАЯ СПАЛЬНЯ

Комната шириной от 2,9 м позволяет комфортно разместить 2-спальную кровать.

### 3 - ФУНКЦИОНАЛЬНАЯ ДЕТСКАЯ

Достаточно места для организации учёбы, игр и сна.

### 4 - ГОСТЕВОЙ САМУЗЕЛ

Дополнительный комфорт для вас и ваших гостей.

### 5 - ВЫДЕЛЕННАЯ ПРИХОЖАЯ С ПРОСТРАНСТВОМ ДЛЯ ХРАНЕНИЯ

Входная зона вынесена с путей перемещения по квартире, чтобы дома всегда было чисто.

### 6 КОРПУС

14 секция | **2.1**

### 7 КОРПУС

18 секция | **2.1**

**1-12** этажи



## Двухкомнатная квартира с кухней-гостиной

76.41 м<sup>2</sup>

### 1 - КУХНЯ-НИША

С обособленной зоной для приготовления пищи.

### 2 - СПАЛЬНЯ С СОБСТВЕННОЙ ЛОДЖИЕЙ

Для ценителей красивой жизни.

### 3 - ПРОСТОРНАЯ ДЕТСКАЯ

Достаточно места для организации зон для сна, игр и учебы.

### 4 - ВЫДЕЛЕННАЯ ПРИХОЖАЯ

Входная зона вынесена с путей перемещения по квартире, чтобы дома всегда было чисто.

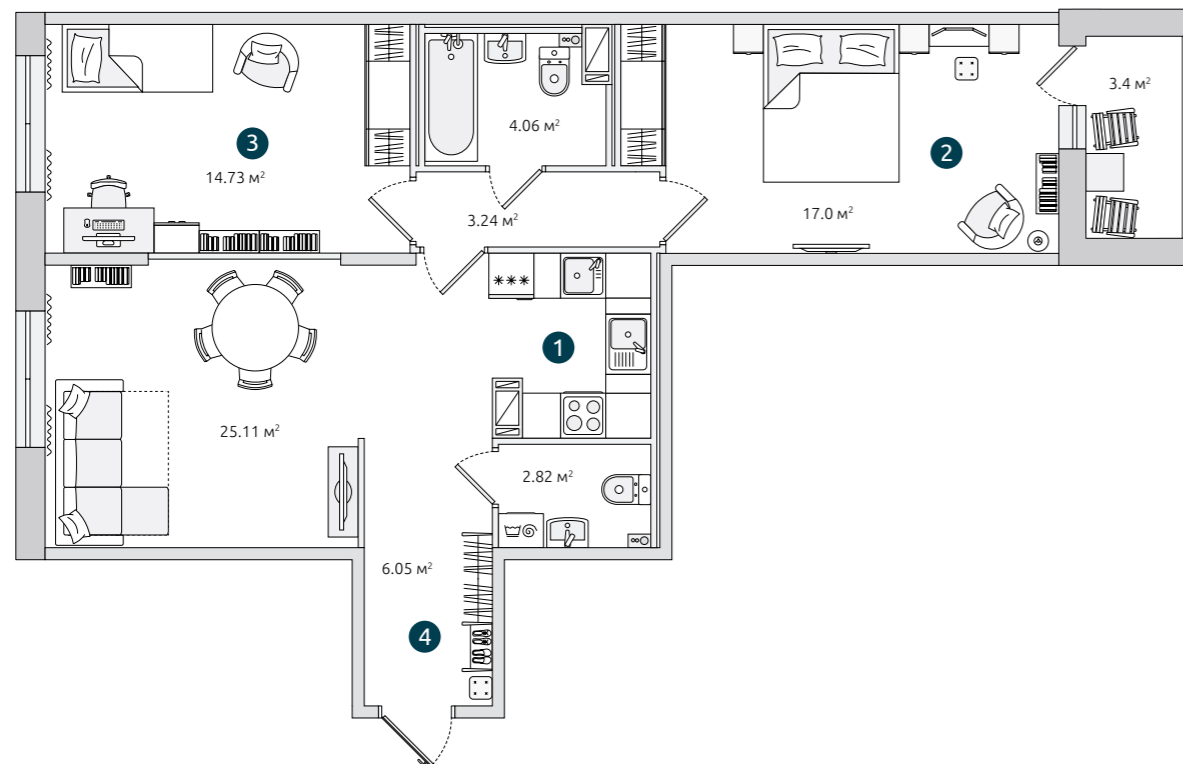

### 8 КОРПУС

3 секция | 2.1

2-14 этажи



## Двухкомнатная квартира с кухней-гостиной

от 76.53 м<sup>2</sup>

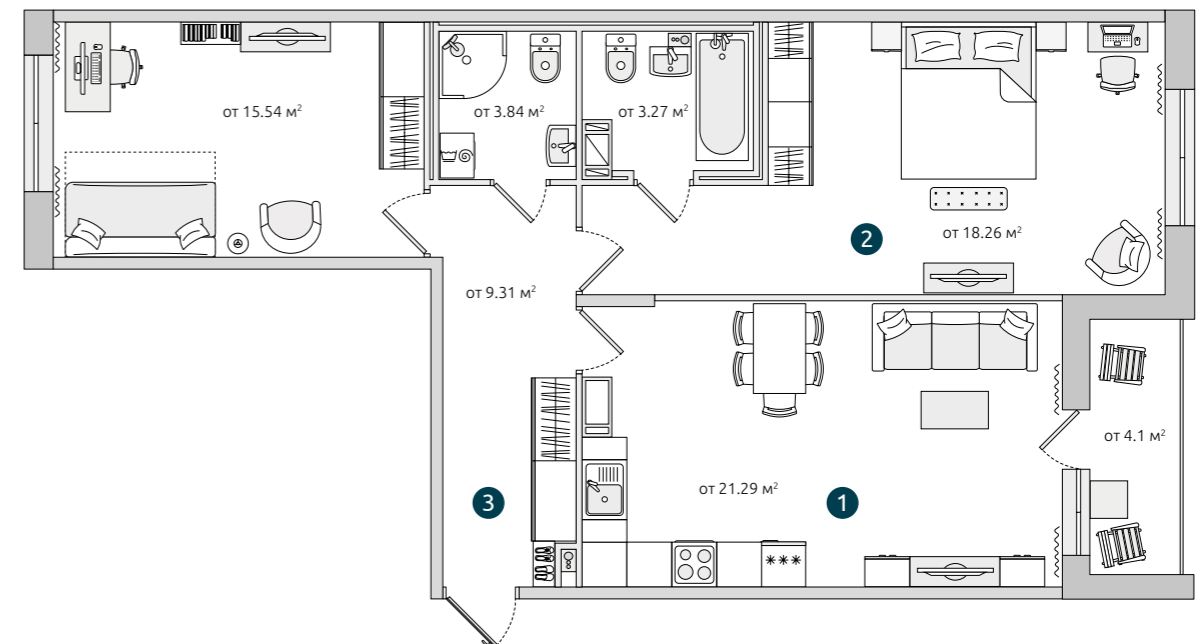

### 1 - УДОБНАЯ КУХНЯ-ГОСТИНАЯ С БОЛЬШИМ КУХОННЫМ ФРОНТОМ

Имеет две зоны освещения и разделена на пространства для готовки, приёма пищи и отдыха.

### 2 - РОСКОШНАЯ СПАЛЬНЯ С СОБСТВЕННОЙ ВАННОЙ КОМНАТОЙ

Просторная спальня, в которой можно разместить кровать с тумбочками и пуфами, большой шкаф для хранения и столик для работы или хобби.

### 3 - ПРОСТРАНСТВО ДЛЯ ХРАНЕНИЯ ПРИ ВХОДЕ

В большой прихожей хватит места для продуманной системы хранения.

### 6 КОРПУС

9 секция | 2.6

16 секция | 2.4

### 7 КОРПУС

5 секция | 2.6

20 секция | 2.4

### 8 КОРПУС

2 секция | 2.1

2-13 этажи

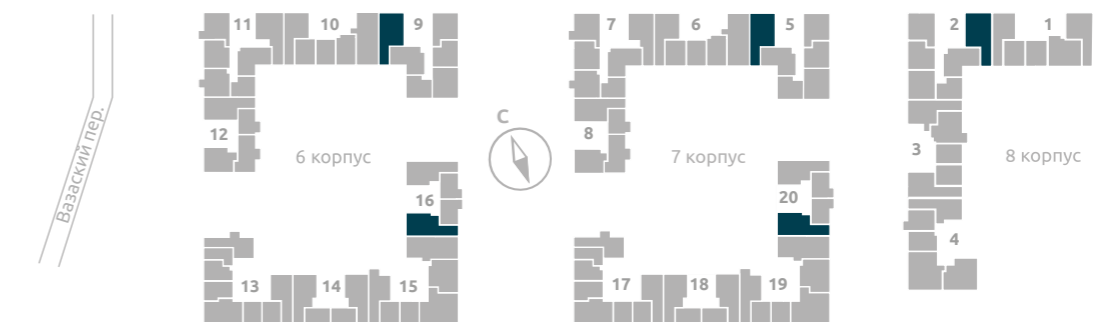

# Двухкомнатная квартира с кухней-гостиной

77.31 м<sup>2</sup>

## 1 - БОЛЬШАЯ КУХНЯ-ГОСТИНАЯ

Универсальное пространство, где можно готовить, собираться всей семьей и отдыхать после рабочего дня.

## 2 - УДОБНАЯ СПАЛЬНЯ

Комната шириной от 2,9 м позволяет комфортно разместить 2-спальную кровать.

## 3 - ПОСТИРОЧНАЯ ЗОНА В ВАННОЙ

находится вдали от спальных комнат, чтобы посторонние звуки не помешали вашему сну и комфортному отдыху.

## 4 - ВЫДЕЛЕННАЯ ПРИХОЖАЯ С ПРОСТРАНСТВОМ ДЛЯ ХРАНЕНИЯ

Входная зона вынесена с путей перемещения по квартире, чтобы дома всегда было чисто.

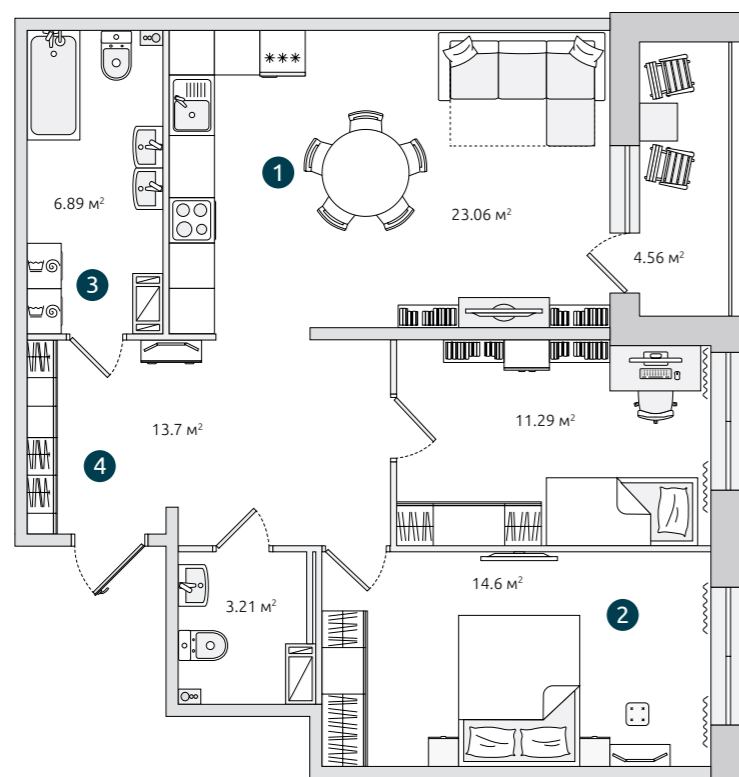

8 КОРПУС

4 секция | 2.1

2-14 этажи



# Двухкомнатная квартира с кухней-гостиной

от 77.44 м<sup>2</sup>

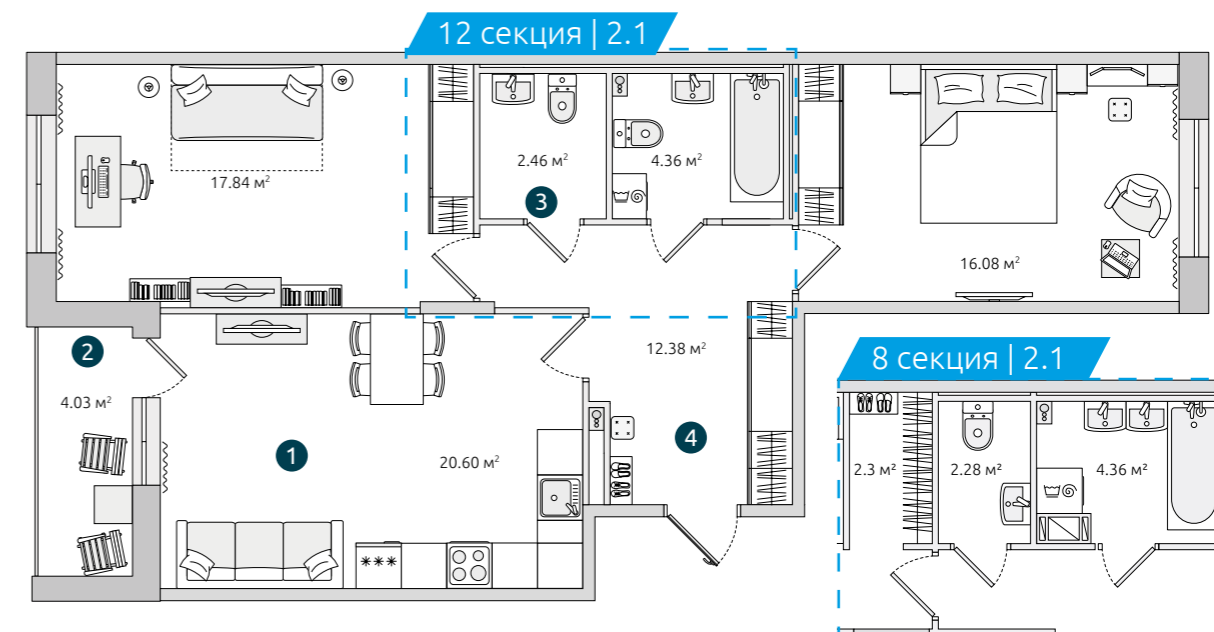

## 1 - УДОБНАЯ КУХНЯ-ГОСТИНАЯ С БОЛЬШИМ КУХОННЫМ ФРОНТОМ

Имеет две зоны освещения и разделена на пространства для готовки, приёма пищи и отдыха.

## 2 - ОСТЕКЛЁННАЯ ЛОДЖИЯ

Солнечное продолжение вашей гостиной!

## 3 - ГОСТЕВОЙ САУЗЕЛ

Дополнительный комфорт для вас и ваших гостей.

## 4 - ПРОСТРАНСТВО ДЛЯ ХРАНЕНИЯ ПРИ ВХОДЕ

В большой прихожей хватит места для продуманной системы хранения.

6 КОРПУС

12 секция | 2.1

7 КОРПУС

8 секция | 2.1

2-14 этажи



## Двухкомнатная квартира с кухней-гостиной

от **77.5 м<sup>2</sup>**

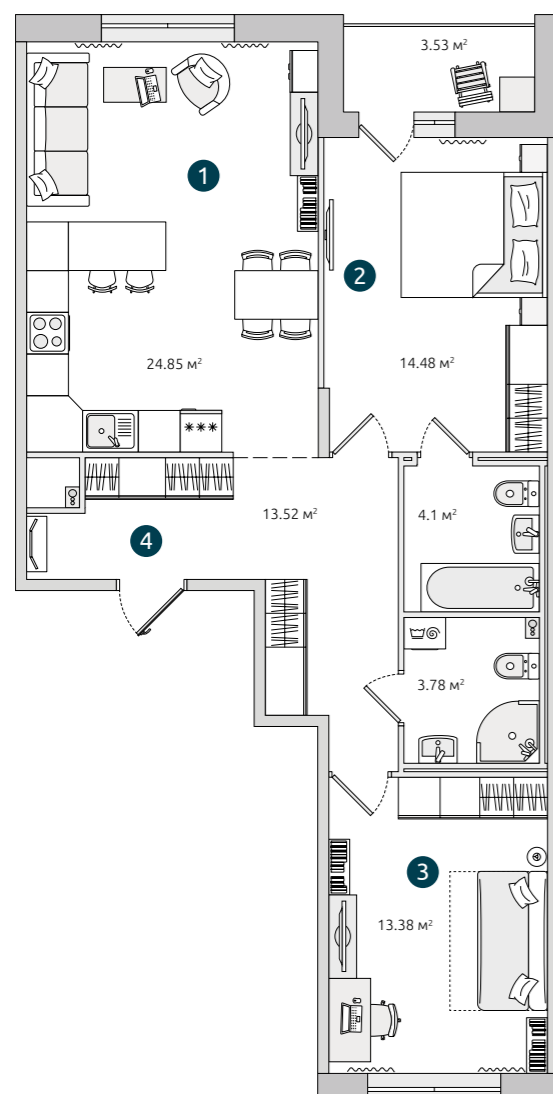

- 1 - РОСКОШНАЯ КУХНЯ-ГОСТИНАЯ**  
Универсальное пространство, где можно готовить, собираться всей семьей и отдыхать после тяжелого рабочего дня.
- 2 - УДОБНАЯ СПАЛЬНЯ С СОБСТВЕННОЙ ВАННОЙ КОМНАТОЙ И ЛОДЖИЕЙ**  
Решение для ценителей комфорта и любителей красивой жизни.
- 3 - ФУНКЦИОНАЛЬНАЯ ДЕТСКАЯ**  
Достаточно места для организации учёбы, игр и сна.
- 4 - ВЫДЕЛЕННАЯ ПРИХОЖАЯ С МЕСТОМ ПОД ХРАНЕНИЕ**  
Входная зона с гардеробной вынесена с путей перемещения по квартире, чтобы дома всегда было чисто.

## Трехкомнатная квартира с кухней-гостиной

**79.83 м<sup>2</sup>**

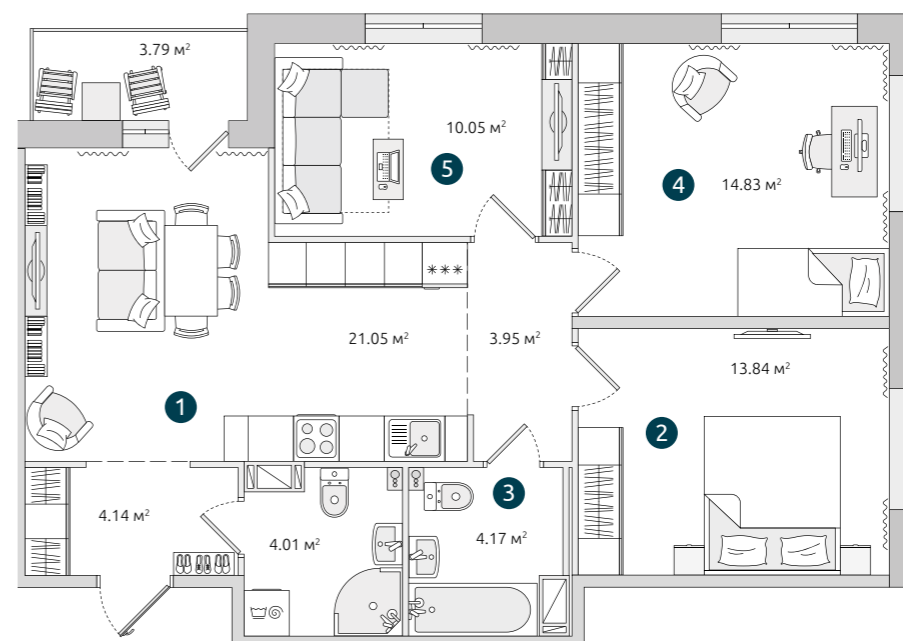

- 1 - БОЛЬШАЯ КУХНЯ-ГОСТИНАЯ С КУХОННЫМ ФРОНТОМ**  
Кухня-гостиная с большим кухонным фронтом – и тарелочке, и сотейнику свое место.
- 2 - УДОБНАЯ СПАЛЬНЯ**  
Комната шириной от 2,9 м позволяет комфортно разместить 2-спальную кровать.
- 3 - ДВА САНУЗЛА В КВАРТИРЕ**  
Для удобства семьи предусмотрено две полноценные ваннные комнаты.
- 4 - ПРОСТОРНАЯ ДЕТСКАЯ**  
Достаточно места для организации учёбы, игр и сна.
- 5 - ДОПОЛНИТЕЛЬНАЯ КОМНАТА**  
Вторая детская, кабинет или спортзал – решать вам.

**6 КОРПУС**  
11 секция | **2.1**  
**7 КОРПУС**  
7 секция | **2.1**  
**2-14 этажи**



**6 КОРПУС**  
13 секция | **3.4**  
**7 КОРПУС**  
17 секция | **3.4**  
**2-13 этажи**



# Трехкомнатная квартира с кухней-гостиной

от **89.93 м<sup>2</sup>**

## 1 - УДОБНАЯ КУХНЯ-ГОСТИНАЯ

Идеальна для уютных семейных вечеров и посиделок с друзьями.

## 2 - УДОБНАЯ СПАЛЬНЯ

Комната шириной от 2,9 м позволяет комфортно разместить 2-спальную кровать.

## 3 - ФУНКЦИОНАЛЬНАЯ ДЕТСКАЯ

В функциональной детской есть всё необходимое для хорошей учёбы и гармоничного развития.

## 4 - ВАННАЯ КОМНАТА В ПРИВАТНОЙ ЧАСТИ КВАРТИРЫ

Только для членов семьи.

## 5 - КЛАДОВАЯ ИЛИ ГАРДЕРОБНАЯ

Для габаритных вещей или нарядов.

## 6 - ГОСТЕВАЯ КОМНАТА

Комната, которую можно использовать для размещения гостей или оборудовать под детскую.

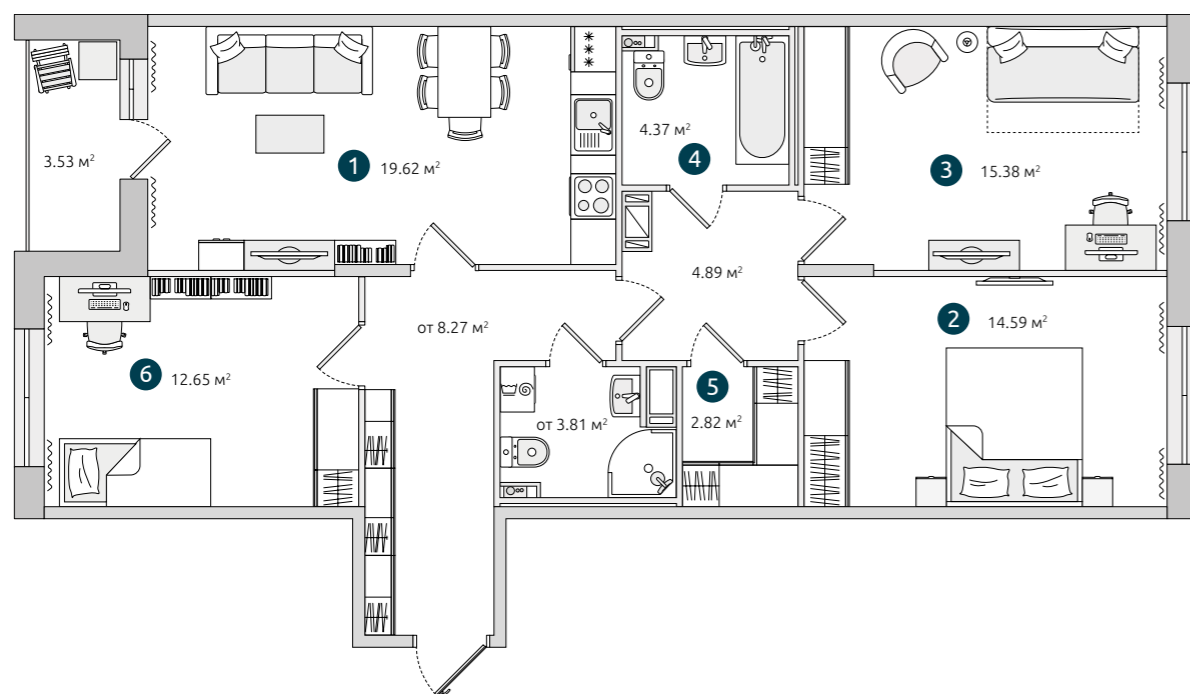

## 6 КОРПУС

10 секция | **3.1**

## 7 КОРПУС

6 секция | **3.1**

1-14 этажи



# Трехкомнатная квартира с кухней-гостиной

от **91.2 м<sup>2</sup>**

## 1 - ПРОСТОРНАЯ КУХНЯ-ГОСТИНАЯ

Место притяжения всей семьи.

## 2 - УДОБНАЯ СПАЛЬНЯ С СОБСТВЕННОЙ ВАННОЙ КОМНАТОЙ И ЛОДЖИЕЙ

Лучшее решение для ценителей комфорта и любителей красивой жизни.

## 3 - ПРОСТОРНАЯ ДЕТСКАЯ

Достаточно места для организации учёбы, игр и сна.

## 4 - ВЫДЕЛЕННАЯ ПРИХОЖАЯ

Входная зона с местом под хранение вынесена с путей перемещения по квартире.

## 5 - ДОПОЛНИТЕЛЬНАЯ КОМНАТА

Вторая детская, кабинет или спортзал – решать вам.

## 6 - ДВЕ ВАННЫЕ КОМНАТЫ В КВАРТИРЕ

Две ванные комнаты для личного пользования и гостевой санузел с постирочной зоной.

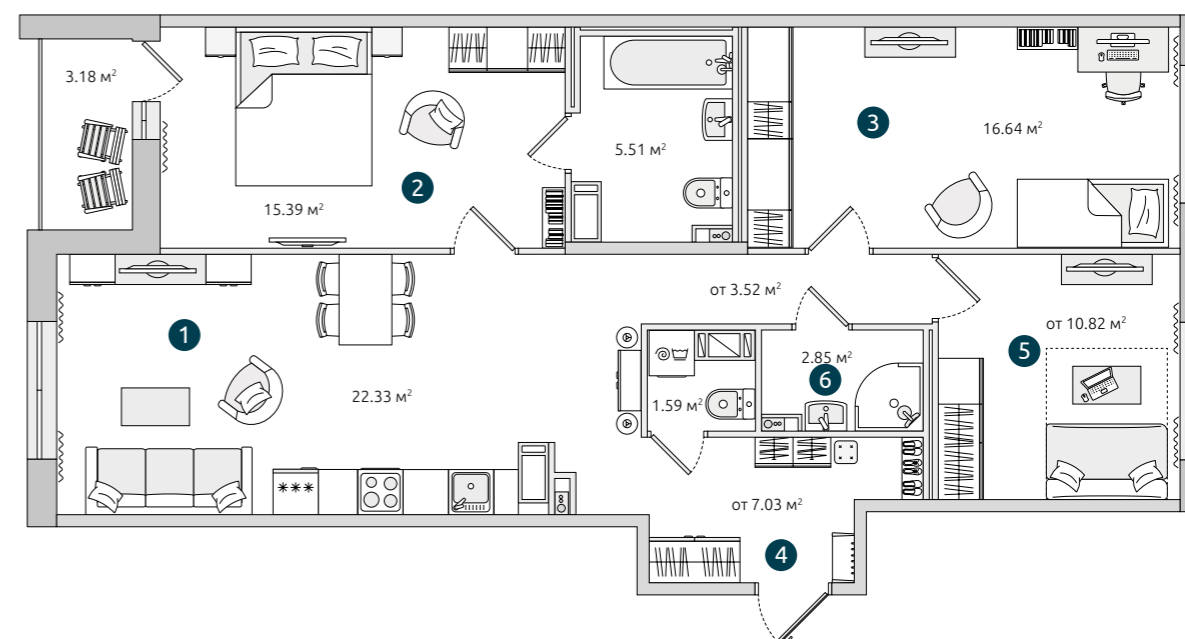

## 6 КОРПУС

15 секция | **3.1**

## 7 КОРПУС

19 секция | **3.1**

2-11 этажи

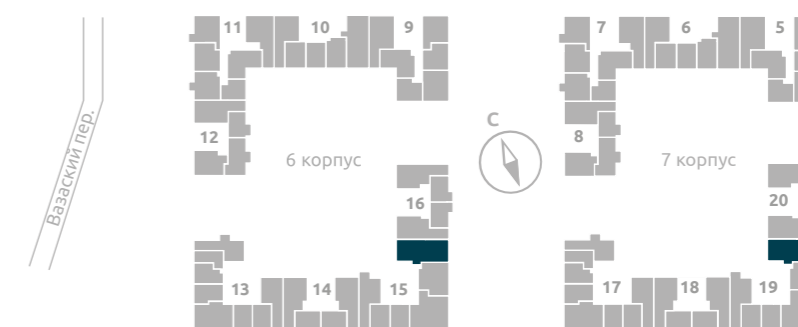

# Трехкомнатная квартира с кухней-гостиной

## 93.47 м<sup>2</sup>

### 1 - ПРОСТОРНАЯ КУХНЯ-ГОСТИНАЯ

Идеальна для уютных семейных вечеров и посиделок с друзьями.

### 2 - РОСКОШНАЯ СПАЛЬНЯ С СОБСТВЕННОЙ ВАННОЙ КОМНАТОЙ

Просторная спальня, в которой можно разместить кровать с тумбочками и пуфы и большой шкаф для хранения.

### 3 - ФУНКЦИОНАЛЬНАЯ ДЕТСКАЯ

Достаточно места для организации учёбы, игр и сна.

### 4 - ТРИ ВАННЫЕ КОМНАТЫ В КВАРТИРЕ

Две ванные комнаты для личного пользования и гостевой санузел с постирочной зоной.

### 5 - ГОСТЕВАЯ КОМНАТА

Комната, которую можно использовать для размещения гостей или оборудовать под детскую.

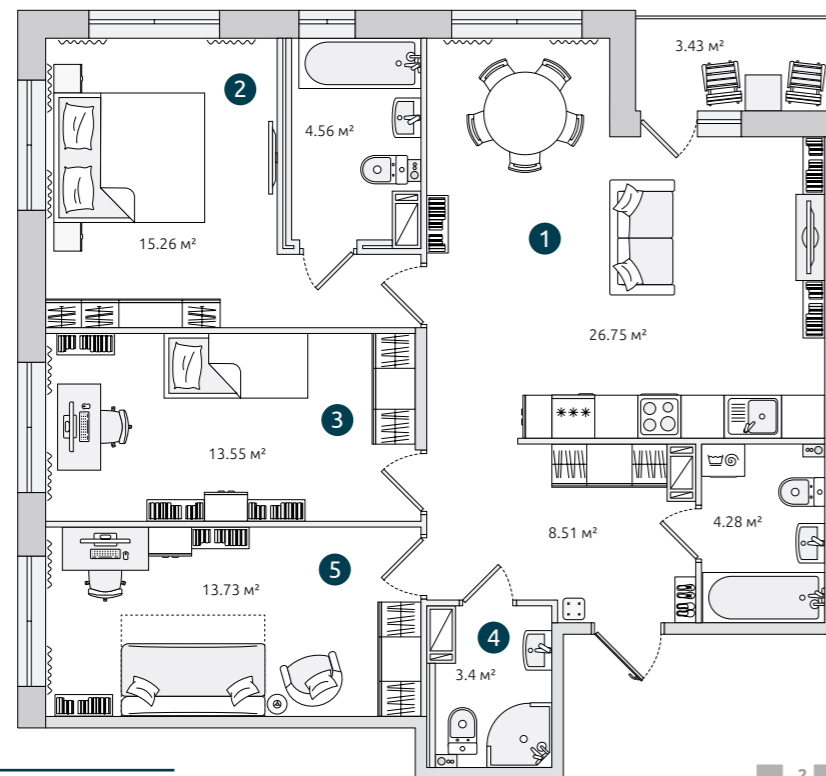

**8 КОРПУС**  
4 секция | **3.2**  
**2-14 этажи**



## Трёхкомнатная квартира с кухней-гостиной

103 м<sup>2</sup>

- 1 - РОСКОШНАЯ ГОСТИНАЯ,  
СМЕЖНАЯ С КУХНЕЙ  
Идеальна для семейных  
посиделок и торжественных приёмов.
- 2 - СПАЛЬНЯ С 2 ОКНАМИ  
И ЛИЧНОЙ ВАННОЙ КОМНАТОЙ  
Для ценителей красивой жизни:  
залитая светом спальня станет  
вашем местом силы.

- 3 - ПРОСТОРНАЯ ДЕТСКАЯ  
Достаточно места для организации учёбы,  
игр и сна.
- 4 - ДОПОЛНИТЕЛЬНАЯ КОМНАТА  
Вторая детская, кабинет или спортзал –  
решать вам.

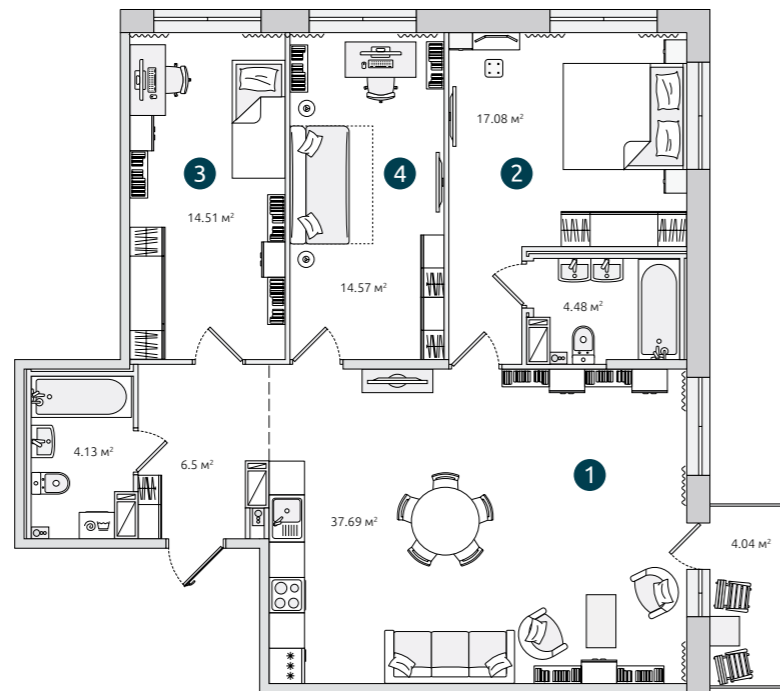

6 КОРПУС  
15 секция | 3.3  
7 КОРПУС  
19 секция | 3.3  
2-12 этажи



## Двухкомнатная квартира с террасой

109.88 м<sup>2</sup>

- 1 - КУХНЯ-ГОСТИНАЯ КАК В КИНО  
Универсальное пространство, где можно готовить,  
собираться всей семьей и отдыхать после тяжелого  
рабочего дня.
- 2 - УДОБНАЯ СПАЛЬНЯ  
Комната шириной от 2,9 м позволяет комфортно  
разместить 2-спальную кровать.
- 3 - ГОСТЕВАЯ КОМНАТА  
Уютная спальня, которую можно использовать для  
размещения гостей или оборудовать под детскую.

- 4 - ОСТЕКЛЁННАЯ ЛОДЖИЯ  
С ВЫХОДОМ ИЗ ГОСТИНОЙ  
Максимум функции на каждом квадратном метре.
- 5 - ОТКРЫТАЯ ТЕРРАСА  
Идеальное место для отдыха под открытым небом.  
Занимайтесь йогой, принимайте солнечные ванны  
или просто наслаждайтесь прекрасным видом на  
город.

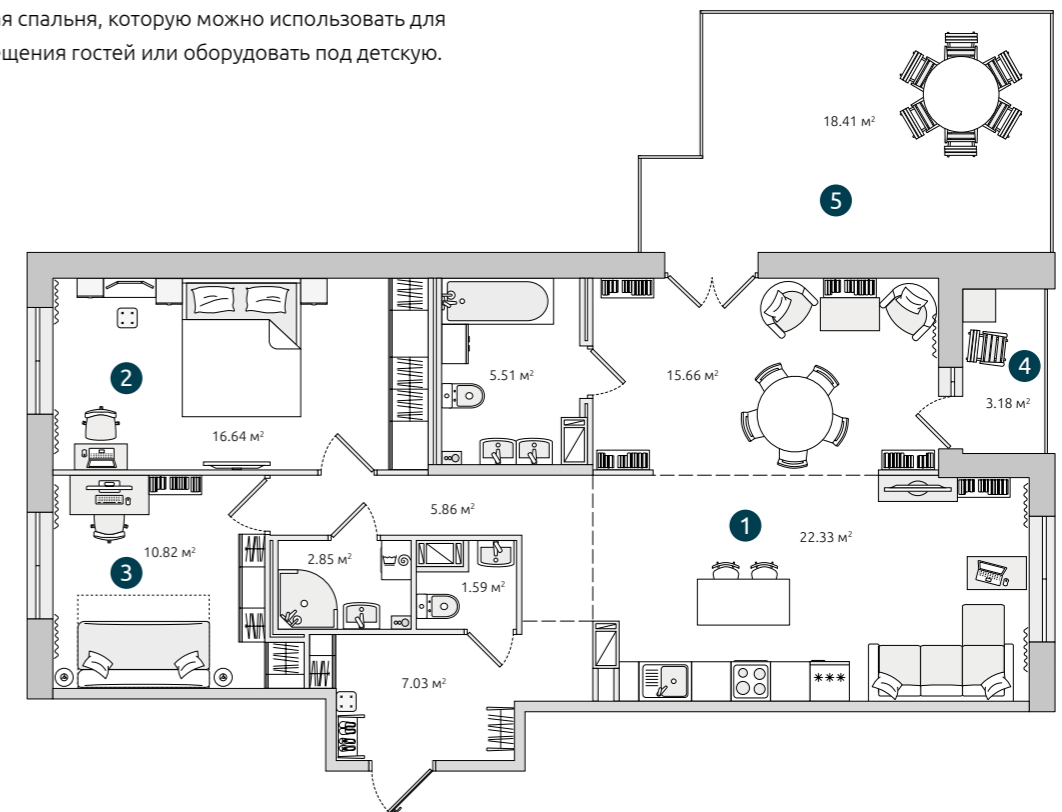

6 КОРПУС  
15 секция | 2.1  
7 КОРПУС  
19 секция | 2.1  
12 этаж

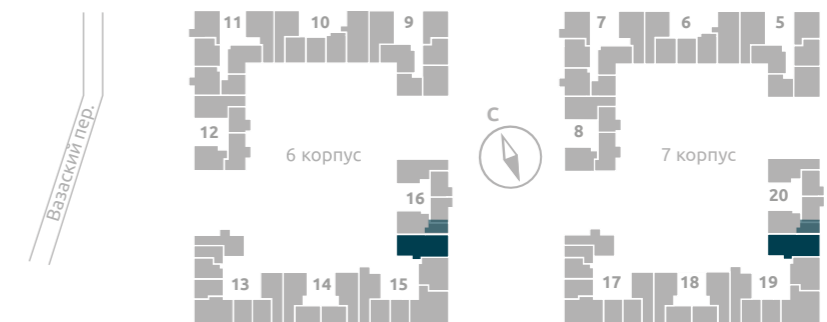

## Двухкомнатная квартира с террасой

115.56 м<sup>2</sup>

## Трехкомнатная квартира с кухней-гостиной

116.73 м<sup>2</sup>

18 секция | 2.1

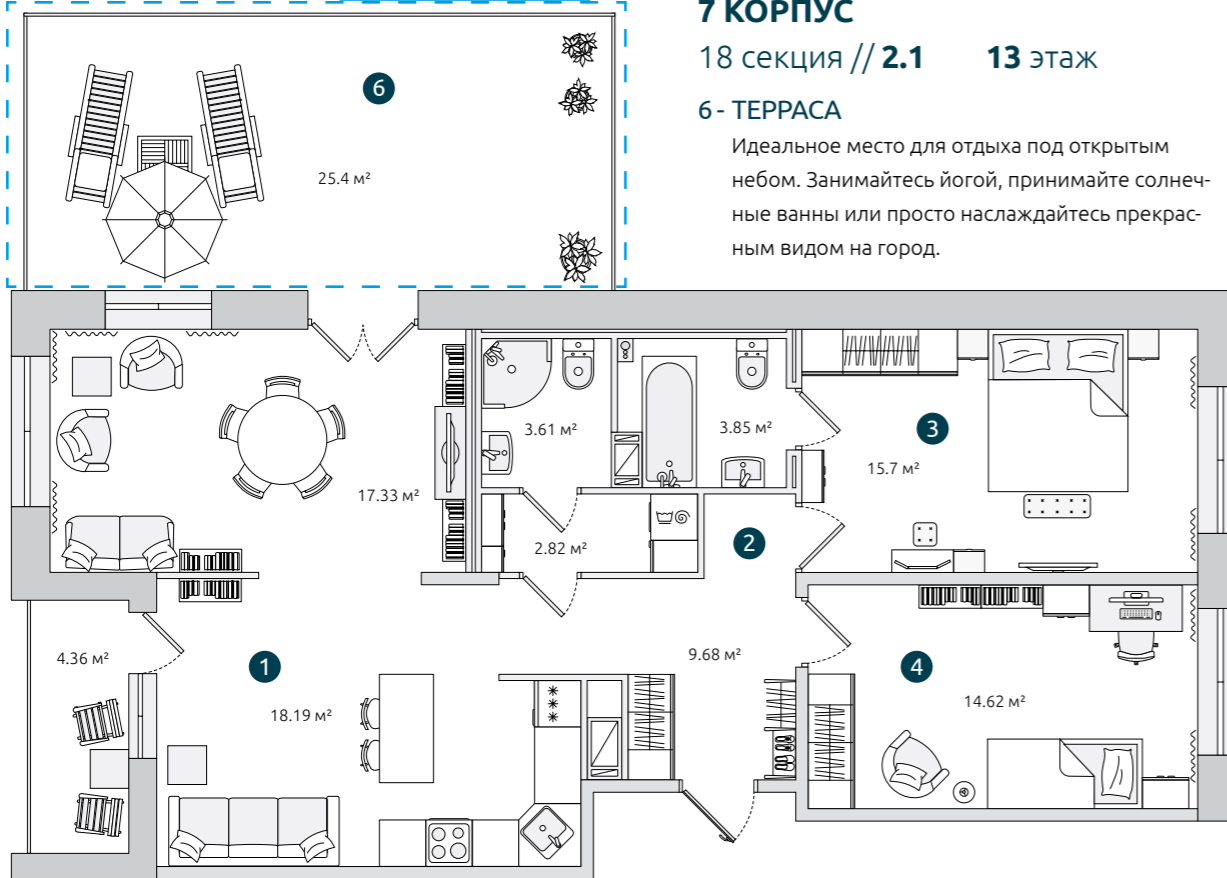

### 7 КОРПУС

18 секция // 2.1 13 этаж

#### 6 - ТЕРРАСА

Идеальное место для отдыха под открытым небом. Занимайтесь йогой, принимайте солнечные ванны или просто наслаждайтесь прекрасным видом на город.

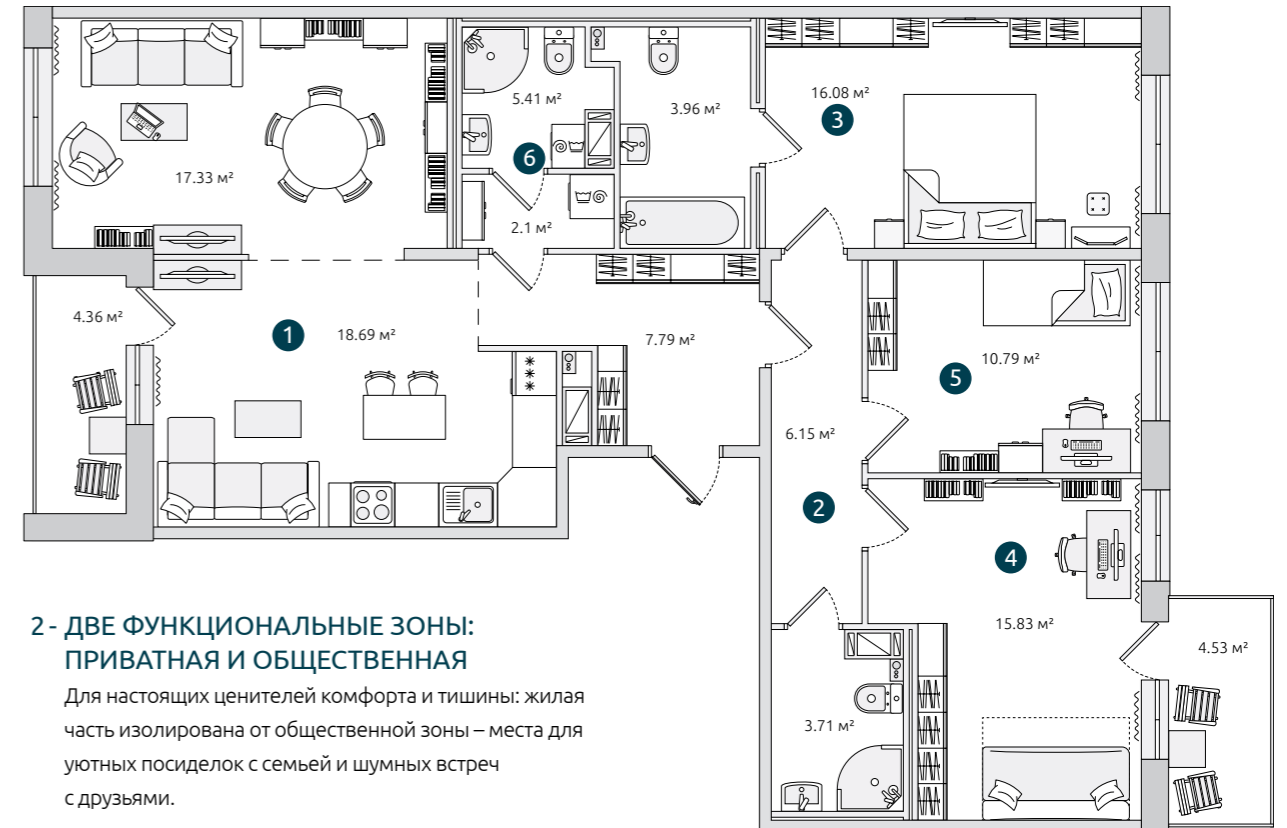

#### 2 - ДВЕ ФУНКЦИОНАЛЬНЫЕ ЗОНЫ: ПРИВАТНАЯ И ОБЩЕСТВЕННАЯ

Для настоящих ценителей комфорта и тишины: жилая часть изолирована от общественной зоны – места для уютных посиделок с семьей и шумных встреч с друзьями.

#### 3 - РОСКОШНАЯ СПАЛЬНЯ С СОБСТВЕННОЙ ВАННОЙ КОМНАТОЙ

Лучшее решение для ценителей комфорта и любителей красивой жизни.

#### 4 - ФУНКЦИОНАЛЬНАЯ ДЕТСКАЯ

Достаточно места для организации учёбы, игр и сна.

#### 5 - ДОПОЛНИТЕЛЬНАЯ КОМНАТА

Вторая детская, кабинет или спортзал – решать вам.

90.17 м<sup>2</sup>

Без террасы

### 7 КОРПУС

18 секция // 2.1 11-12 этажи

#### 1 - РОСКОШНАЯ КУХНЯ-ГОСТИНАЯ ДЛЯ БОЛЬШОЙ СЕМЬИ

Для истинных гурманов и талантливых кулинаров – максимум функциональности и практичности: рабочая поверхность и навесные шкафчики во всю стену, а также большой обеденный стол. А просторная гостиная станет лучшим местом для отдыха всех членов семьи.

### 6 КОРПУС

14 секция // 3.1 12 этаж

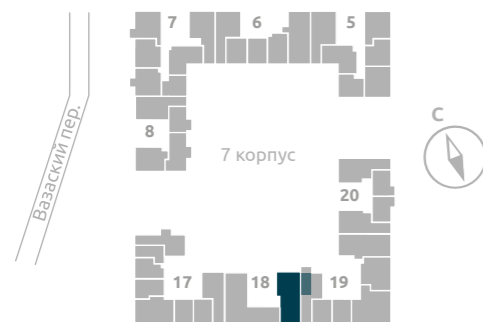

Всего 2 квартиры  
на этаже



## Трехкомнатная квартира с кухней-гостиной

119.05 м<sup>2</sup>



### 1 - РОСКОШНАЯ КУХНЯ-ГОСТИНАЯ ДЛЯ БОЛЬШОЙ СЕМЬИ

Для истинных гурманов и талантливых кулинаров – максимум функциональности и практичности: рабочая поверхность и навесные шкафчики во всю стену, а также большой обеденный стол. А просторная гостиная станет лучшим местом для отдыха всех членов семьи.

### 2 - ПРОСТОРНАЯ КУХНЯ И СТОЛОВАЯ-ГОСТИНАЯ

Большая рабочая поверхность и кухонный остров создадут правильное настроение для вашего кулинарного творчества. А прием пищи в отдельной столовой зоне сделает даже обычный субботний завтрак или ужин после рабочего дня немного торжественней.

### 3 - ДВЕ ФУНКЦИОНАЛЬНЫЕ ЗОНЫ: ПРИВАТНАЯ И ОБЩЕСТВЕННАЯ

Для настоящих ценителей комфорта и тишины: жилая часть изолирована от общественной зоны – места для уютных посиделок с семьей и шумных встреч с друзьями.

### 6 КОРПУС

14 секция // 3.4 13 этаж

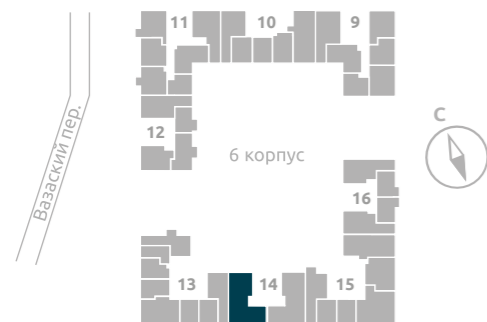

## Трехкомнатная квартира с кухней-гостиной

145.78 м<sup>2</sup>



### 4 - РОСКОШНАЯ СПАЛЬНЯ С СОБСТВЕННОЙ ВАННОЙ КОМНАТОЙ

Лучшее решение для ценителей комфорта и любителей красивой жизни.

### 5 - ФУНКЦИОНАЛЬНАЯ ДЕТСКАЯ

Достаточно места для организации учёбы, игр и сна.

### 6 - ТРИ САУЗЛА В КВАРТИРЕ

Для удобства семьи предусмотрено 2 полноценные ваннные комнаты и гостевой санузел.

### 7 КОРПУС

18 секция | 3.4 12-13 этажи

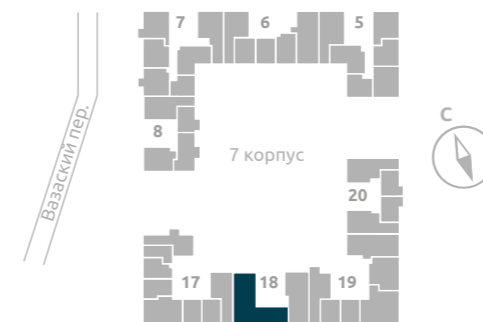

Всего 2 квартиры  
на этаже

# Пакет чистовой отделки «Престиж»

В наш пакет чистовой отделки входят только современные высококачественные материалы и оборудование, отвечающие требованиям красоты и функциональности, от известных российских и европейских производителей. Мы разработали универсальные решения, которые позволят вам создавать интерьеры исходя из ваших личных потребностей, пожеланий и семейных традиций.

## Свобода в творчестве

Мы выбрали нейтральную цветовую гамму для того, чтобы предоставить вам максимум свободы для реализации любых творческих идей. Индивидуальный характер интерьеру вы сможете легко придать за счет мебели, света и декора. Выберите направление в дизайне, близкое вам по духу, и смело его реализуйте!



## Потолки, стены

- // Сухие помещения: окраска белой матовой в/д краской Tikkurila Euro Trend
- // Санузлы: окраска белой матовой влагостойкой краской Tikkurila белого цвета



## Полы

- // В жилых комнатах, кухнях, гардеробных, кладовых – ламинат EGGER, класс 33. Плинтус из МДФ в цвет дверей



- // В коридорах (входная зона), на балконе/ лоджии – керамогранит. Плинтус нарезной из напольной плитки

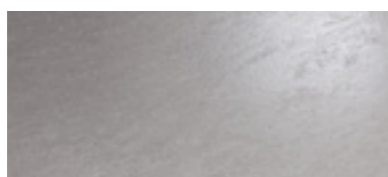

## Межкомнатные двери

- // Двери: сосновый каркас, МДФ, картонное сотовое заполнение, коробка из массива сосны, цвет белый



## Отопление

- // Трубы белого цвета, примыкания оформляются декоративными пластиковыми накладками
- // Радиаторы отопления с терморегулятором
- // Тёплый электрический пол THERMOMAT в зоне прихожей и санузлах с терморегулятором

## Ванная комната и санузел

- // Настенная плитка (фон): KERAMA MARAZZI



- // Настенная плитка (декор): KERAMA MARAZZI, коллекция «Селект Вуд»



- // Напольная плитка (керамогранит): KERAMA MARAZZI

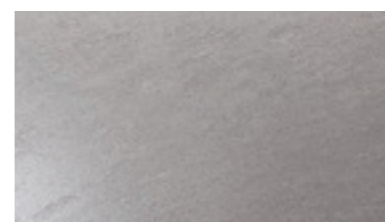

- Акриловая ванна «ROCA», Gem SG Sense New, 1700x700 мм
- Шторка на ванну из стекла AM.PM Gem
- Раковина керамическая AM.PM GEM с навесной тумбой
- Зеркало-шкаф с подсветкой AM.PM SPIRIT
- Душевой уголок «DOMANI-SPA», модель «FIT 99»
- Смесители и душевые гарнитуры AM.PM, коллекции GEM и Like
- Унитаз с сиденьем из дюропласта с микролифтом AM.PM GEM
- Электрический полотенцесушитель Line INDIGO
- В гостевом туалете – мини-умывальник AM.PM GEM

## Электрооборудование

- // Установка розеток и и выключателей Schneider Electric, встраиваемые.
- // В санузлах устанавливаются розетки с крышкой IP 44.
- // Квартирный щит Schneider Electric.
- // Во всех помещениях квартиры предусмотрен вывод кабеля в местах точек освещения.
- // Осуществляется подводка кабелей для Интернета, телевидения, телефона.



# Способы покупки

Мы понимаем, что покупка новой квартиры — ответственный шаг, поэтому всегда предлагаем широкий выбор возможностей оплаты и улучшения финансовых условий сделки.

## Для вашего удобства

Специалисты ЦДС обязательно найдут для вас наиболее подходящий вариант — от ипотеки по выгодным ставкам ведущих банков до рассрочки.



## Ипотека

Мы взаимодействуем с крупнейшими банками, предлагаемыми различные ипотечные программы с пониженными процентными ставками.

## Материнский капитал

Мы предлагаем несколько вариантов использования материнского (семейного) капитала: в погашение рассрочки, в первоначальный взнос по ипотеке, а также в досрочное ее погашение. Специалисты нашей компании дадут полную информацию и подготовят необходимые документы.

## Оплата в рассрочку

Идеальное решение, если вы хотите купить понравившуюся квартиру или коммерческое помещение в ЦДС, не дожидаясь накопления полной суммы. Наши специалисты составят для вас индивидуальный график взносов и обсудят детали.

## 100% оплата с выгодой

При единовременной оплате квартиры или коммерческого помещения мы предоставляем максимальные дополнительные скидки.

## Для иногородних

Иногородние покупатели могут заключить договор дистанционно, направив нам документы экспресс-почтой. Консультанты ЦДС урегулируют все формальности.

## Целевые программы

Многолетняя работа с профильными государственными бюджетными учреждениями позволяет нам делиться экспертным знанием целевых жилищных программ Санкт-Петербурга и Ленинградской области. Мы поможем найти программу, которая снизит ваши затраты.



## Программа «Привилегия»

Мы ценим ваше доверие и предлагаем тем, кто уже стал нашим клиентом, особые привилегии. В зависимости от количества приобретенных квартир или от общей суммы сделок в ЦДС, мы предоставляем дополнительные скидки, бонусы и эксклюзивный сервис при следующей покупке. Предлагаемая скидка суммируется со всеми действующими акциями.



**+7 (812) 320 12 00**

**WWW.CDS.SPB.RU**

Телефон для региональных покупателей:

**8 (800) 555 80 70**

Все звонки по России бесплатные.

**Застройщик** ООО «Городская Перспектива» входит в Группу ЦДС.

**Разрешение на строительство**

№ 78-015-0613-2018 выдано Службой государственного строительного надзора и экспертизы Санкт-Петербурга.

**Проектная декларация** размещена на сайте наш.дом.рф.

**Строительный адрес:** Санкт-Петербург, Красногвардейский пер.

Денежные средства граждан привлекаются в соответствии с **№214-ФЗ**.

Данные по состоянию на декабрь 2021 г.

Вся информация носит справочный характер и не является технической документацией. В планировочных решениях указана сумма метражей всех помещений квартиры и площадей лоджий/балконов. Площадь квартиры может отличаться в зависимости от этажа и расположения в доме. Площадь квартиры в ДДУ может отличаться от указанных в буклете. Вся мебель и сантехника не входят в стоимость квартиры и указаны справочно для возможного дальнейшего самостоятельного размещения.

